



امارت اسلامی افغانستان  
وزارت مخابرات و تکنالوژی معلومات  
شرکت مخابراتی افغان تیلی کام  
شرطنامه معیاری تدارک امور ساختمانی

داوطلبی باز ملی

برای

پروژه اعمار ساختمان 80 سایت جدید شبکه سلام در ولایات مختلف

(نوع قرارداد: بشکل قرارداد چهارچوبی Framework Contract)

آدرس اداره: محمد جان خان وات تعمیر پست و پارسل شرکت مخابراتی افغان تیلی کام وزارت مخابرات و تکنالوژی معلوماتی

شماره داوطلبی: MCIT-AFTEL/1402/W-010/NCB

تعداد بخش ها :

بودجه: شرکت مخابراتی افغان تیلی کام

تاریخ صدور: عقرب 1402

## محتویات

مقدمه

قسمت اول: دستور العمل برای داوطلبان

قسمت دوم: صفحه معلومات داوطلبی

قسمت سوم: فورمه های داوطلبی

قسمت چهارم: شرایط عمومی قرارداد

قسمت پنجم: شرایط خاص قرارداد

قسمت ششم: مشخصات

قسمت هفتم: نقشه ها

قسمت هشتم: بل انجام کاری

قسمت نهم: فورمه های قرارداد و تضمینات

### مقدمه

این شرطنامه معیاری توسط اداره تدارکات ملی طبق اسناد مشابه معیاری داوطلبی مورد استفاده نهاد های چند جانبه انکشافی بین المللی ترتیب گردیده و توسط ادارات تدارکاتی در تدارک امور ساختمانی کوچک که قیمت تخمینی تدارکات الی (500) میلیون افغانی بوده و با استفاده از وجوه عامه<sup>1</sup> تمویل می گردند در روش های تدارکات داوطلبی باز، مقید، و تدارکات از منبع واحد مورد استفاده قرار می گیرد.

این شرطنامه در روشنی احکام قانون و طرزالعمل تدارکات ترتیب گردیده و در صورت مغایرت میان قانون و طرزالعمل تدارکات و مفاد این شرطنامه به قانون و طرزالعمل استناد می گردد.

با انفاذ این شرطنامه، شرطنامه معیاری تدارک اجناس منضمه متحدالجمال شماره PPU/C024/1388 صادره واحد پالیسی تدارکات اسبق وزارت مالیه ملغی شمرده شده و قابل استفاده نمی باشد.

ادارات تدارکاتی می توانند به پیروی از حکم جزء 2 ماده چهارم قانون تدارکات، در تدارکات که توسط موسسات تمویل کننده تمویل می گردند از اسناد معیاری داوطلبی آن موسسات استفاده به عمل آورند.

نقل این شرطنامه از مراجع ذیل قابل دریافت می باشد:

ریاست عمومی اداره امور ریاست جمهوری

اداره تدارکات ملی

ریاست پالیسی تدارکات

قصر مرمرین، کابل، افغانستان

[www.npa.gov.af](http://www.npa.gov.af)

---

<sup>1</sup> وجوه عامه عبارت از پول یا سایر دارائی های مالی و عایدات اداره است که در ماده هشتم قانون اداره امور مالی و مصارف عامه تصریح گردیده که شامل هرگونه منابع مالی مناسب به اداره با طی مراحل بودجوی و همچنان سایر وجوه بودجوی به شمول هزینه های کمکی و اعتبارات پولی که در اختیار اداره گذاشته می شود، می باشد.



<p>3.2 اداره پیشنهاد اعطای قرارداد به داوطلب برنده که مستقیماً یا از طریق نماینده مرتکب فساد، تقلب، تبانی، اجبار یا ایجاد اخلال و موانع در مراحل داوطلبی یا در اجرای قرارداد گردیده است را لغو می نماید.</p> <p>3.3 اداره در صورت ارتکاب فساد، تقلب، تبانی، اجبار و اخلال در مراحل تدارکات توسط کارمند اداره، موضوع را در اسرع وقت به مراجع ذیربط ارجاع می نماید.</p> <p>3.4 اداره داوطلب یا قراردادی را در صورت ارتکاب اعمال مندرج فقره (1) ماده چهل و نهم قانون تدارکات از اشتراک در مراحل تدارکات محروم می نماید.</p> <p>3.5 داوطلب، قراردادی و قراردادی فرعی مکلف است، زمینه تفتیش و بررسی حسابات، یادداشت ها و سایر اسناد مربوط به تسلیمی آفر و اجرای قرارداد را توسط مفتشین موظف از جانب اداره فراهم نماید.</p>	
<p>4.1 داوطلب و شرکای وی میتوانند تابعیت هر کشوری را با رعایت محدودیت های مندرج <b>صفحه</b> <b>معلومات داوطلبی</b> داشته باشند. در صورت که داوطلب، قراردادی و قراردادی فرعی، ساکن، تبعه و یا ثبت در یک کشور بوده و یا مطابق قوانین همان کشور فعالیت نماید، تبعه همان کشور محسوب می گردد.</p> <p>4.2 داوطلب نباید تضاد منافع داشته باشد، داوطلب با یک یا بیشتر جوانب این داوطلبی تضاد منافع دارد اگر بصورت مستقیم یا غیر مستقیم با شرکت یا طرف که طرح، مشخصات و سایر اسناد مربوط این تدارکات را ترتیب نموده و یا با شخص که منحنی مدیر پروژه تحت این داوطلبی پیشنهاد شده باشد ارتباط داشته باشد. داوطلب که تضاد منافع داشته باشد غیر واجد شرایط پنداشته می شود. شرکت یا شخص که توسط اداره، موظف به ارائه خدمات مشورتی در ترتیب و نظارت امور ساختمانی گردیده و همچنین شرکت های متعلق به آن در این داوطلبی غیر واجد شرایط پنداشته می شوند.</p> <p>4.3 اداره نمی تواند قرارداد را با داوطلب محروم شده و یا تحت محرومیت عقد نماید. لست داوطلبان محروم شده و تحت محرومیت از وب سایت اداره تدارکات ملی قابل دریافت می باشد.</p> <p>4.4 داوطلب مکلف است شواهد و مدارک تثبیت اهلیت خویش را مطابق مندرجات <b>صفحه معلومات داوطلبی</b> ارائه نماید.</p>	<p>ماده 4 - داوطلب واجد شرایط</p>
<p>5.1 تمام داوطلبان شرح اولیه شیوه کاری پیشنهادی و جدول امور ساختمانی بشمول نقشه ها و چارت های مورد نیاز را در <b>قسمت 3 فورمه های داوطلبی</b>، ارائه می نمایند.</p> <p>5.2 در صورت انجام ارزیابی قبلی اهلیت داوطلبان، عقد قرارداد صرف با داوطلبان موفق در ارزیابی قبلی اهلیت صورت می گیرد. داوطلبان موفق در ارزیابی قبلی اهلیت معلومات تجدید شده در مورد اهلیت خویش و یا استمرار اهلیت ارزیابی شده را در روز تسلیمی آفر ارائه می نمایند. تجدید یا تأیید استمرار اهلیت در <b>قسمت 3</b> درج میگردد.</p> <p>5.3 در صورت عدم راه اندازی ارزیابی قبلی اهلیت داوطلبان، داوطلبان معلومات و اسناد ذیل را بر علاوه اسناد مندرج اجزای 2، 3، 4، 5 و 6 فقره (2) حکم هفدهم طرز العمل تدارکات شامل <b>قسمت 3</b> می نمایند. مگر اینکه در <b>صفحه معلومات داوطلبی</b> طور دیگر تذکر رفته باشد:</p> <p>1- نقل اصلی اسناد که نشان دهنده وضعیت حقوقی، محل ثبت، آدرس تجارتي و نوع فعالیت</p>	<p>ماده 5 - اهلیت داوطلب</p>

<p>داوطلب باشد؛</p> <p>2- صلاحیت نامه کتبی مهر و امضا شده؛</p> <p>3- ارزش مجموعی امور ساختمانی اجرا شده در 5 سال گذشته؛</p> <p>4- تجربه کاری با ماهییت و اندازه مشابه در پنج سال گذشته و جزئیات امور ساختمانی زیر کار و یا قرارداد شده با ذکر طرف قرارداد که می توان برای معلومات بیشتر با وی تماس گرفت.</p> <p>5- ارقام عمده تجهیزات ساختمانی پیشنهاد شده برای اجرای این قرارداد؛</p> <p>6- اهلیت و تجارب کارمندان مدیریت ساحه و پرسونل تخنیکی که برای اجرای این قرارداد اختصاص داده می شود؛</p> <p>7- گزارش وضعیت مالی داوطلب مانند گزارش تفتیش یا بیانیه مفاد و ضرر یا اظهار نامه تصفیه مالیاتی در (5) سال گذشته؛</p> <p>8- مدارک که نشان دهنده موجودیت سرمایه دورانی کافی نزد داوطلب برای اجرای این قرارداد (دسترسی به اعتبارات (قرضه) و سایر منابع مالی قابل دسترس)، که بدون شمولیت پیش پرداخت قابل اجرا تحت این قرارداد بشتر از سایر تعدات مالی داوطلب برای سایر قرارداد ها و آفر های ارائه شده باشد.</p> <p>9- معلومات در مورد دعاوی در جریان و یا اختتام یافته در پنج سال اخیر که داوطلب در آن دخیل بوده باشد بشمول طرفین دعوی، مبلغ تحت منازعه و احکام صادره در مورد.</p> <p>10- معلومات در مورد اعطای قرارداد فرعی</p>	
<p>5.4 در صورت که داوطلب شرکت مشترک (JV) دو یا بیشتر شرکت باشد، داوطلب مشترک مکلف به رعایت موارد زیر می باشد. مگر اینکه در <b>صفحه معلومات داوطلبی</b>، طور دیگر تذکر رفته باشد:</p> <p>1- آفر شامل معلومات مندرج بند 3 ماده 5 این <b>دستور العمل</b> برای هر شریک مشترک باشد؛</p> <p>2- آفر بمنظور الزامیت قانونی آن توسط تمام شرکا مهر و امضا شده باشد؛</p> <p>3- تمامی شرکا بصورت مشترک مسؤل تطبیق قرارداد مطابق شرایط آن می باشند؛</p> <p>4- یکی از شرکا منحیث شریک اصلی معرفی گردیده و مسؤل قبول مسؤلیت ها و پذیرش رهنمود ها به نمایندگی از سایر شرکا می باشد؛</p> <p>5- اجرای قرارداد بشمول پرداخت با شریک اصلی صورت میگیرد؛</p> <p>6- نقل موافقتنامه شرکت مشترک که توسط شرکا امضا گردیده است.</p>	
<p>5.5 جهت واجد شرایط شناخته شدن برای اعطای قرارداد، داوطلب باید معیار های اهلیت ذیل را دارا باشد. مگر اینکه در <b>صفحه معلومات داوطلبی</b> طور دیگر تذکر رفته باشد:</p> <p>1- حجم معاملات در سکتور ساختمانی در خلال مدت مندرج <b>صفحه معلومات داوطلبی</b>؛</p> <p>2- تجربه منحیث قراردادی اصلی در امور ساختمانی در حد اقل تعداد قرارداد های ساختمانی با</p>	

<p>اندازه، ماهیت و پیچیدگی معادل در میعاد مندرج <b>صفحه معلومات داوطلبی</b> (بمنظور مطابقت با این معیار داوطلب باید حد اقل (70) فیصد امور ساختمانی را تکمیل نموده باشد) قرارداد که تحت دعوا بوده و مبلغ تحت منازعه بیشتر از (10) فیصد قیمت قرارداد باشد، نمی تواند منحیث تجربه مد نظر گرفته شود؛</p> <p>3- یک پلان دسترسی (مالکیت و اجاره) به موقع تجهیزات مورد نیاز مندرج <b>صفحه معلومات داوطلبی</b>؛</p> <p>4- داشتن یک مدیر قرارداد با (5) سال تجربه کاری در امور ساختمانی با ماهیت مشابه بشمول حد اقل (3) سال تجربه کاری منحیث مدیر؛</p> <p>5- دارایی های سیال و یا انواع اعتبارات (قرضه) که کمتر از مبلغ تذکر رفته در <b>صفحه معلومات داوطلبی</b> نباشد و بیشتر از تعهدات مالی داوطلب برای سایر قرارداد ها بدون شمولیت پیش پرداخت قابل اجرا تحت این قرارداد باشد؛</p> <p>استمرار دعاوی یا استمرار صدور فیصله حکمیت بر علیه داوطلب یا شریک داوطلب مشترک در گذشته منجر به فاقد اهلیت شمرده شدن داوطلب شده می تواند.</p>	
<p>5.6 برای مطابقت با حد اقل معیارات اهلیت مندرج جز 1 بند 5 ماده 5 این دستورالعمل، ارقام اهلیت هر شریک شرکت مشترک باهم جمع می گردد و مجموع ارقام اهلیت شرکا 100 فیصد معیار اهلیت را تکمیل نماید. هر شریک باید حد اقل (25) فیصد و شریک اصلی حد اقل (40) فیصد معیار های اهلیت را تکمیل نماید. عدم تکمیل شرط بالا منجر به رد آفر شرکت مشترک می گردد. تجربه و منابع قراردادی فرعی در تکمیل معیار ها توسط داوطلب در نظر گرفته نمی شود، مگر اینکه در صفحه معلومات داوطلبی طور دیگر تذکر رفته باشد.</p>	
<p>6.1 هر داوطلب می تواند یک آفر را بصورت انفرادی یا منحیث شریک شرکت مشترک ارائه نماید. هر گاه داوطلب بیشتر از یک آفر ارائه نموده و یا در بیشتر از یک آفر شریک باشد منجر به رد تمام آفر های که داوطلب در آن اشتراک دارد میگردد. اشتراک منحیث قراردادی فرعی و آفر بدیل در صورتیکه مجاز باشد از این امر مستثنی است.</p>	<p>ماده 6- هر داوطلب یک آفر</p>
<p>7.1 داوطلب بمصرف خود آفر را تهیه و تسلیم نموده و اداره مسؤولیت چنین مصارف را ندارد.</p>	<p>ماده 7- مصارف داوطلبی</p>
<p>8.1 داوطلب می تواند با قبول مسئولیت و خطرات مربوط از ساحه کار و محیط و ماحول آن باز دیده نموده و معلومات لازم جهت ترتیب آفر و عقد قرارداد امور ساختمانی را جمع آوری نماید. مصارف بازدید از محل به عهده داوطلب می باشد.</p>	<p>ماده 8- بازدید از ساحه</p>
<p><b>ب. شرطنامه</b></p>	
<p>9.1 این شرطنامه شامل قسمت های ذیل و ضمایم صادره مطابق ماده 11 این دستورالعمل می باشد:</p> <p>قسمت اول: دستور العمل برای داوطلبان</p> <p>قسمت دوم: صفحه معلومات داوطلبی</p>	<p>ماده 9- مندرجات شرطنامه</p>

<p>قسمت سوم: فورمه های داوطلبی</p> <p>قسمت چهارم: شرایط عمومی قرارداد</p> <p>قسمت پنجم: شرایط خاص قرارداد</p> <p>قسمت ششم: مشخصات</p> <p>قسمت هفتم: نقشه ها</p> <p>قسمت هشتم: بل احجام کاری<sup>۲</sup></p> <p>قسمت نهم: فورمه های قرارداد و تضمینات</p>	
<p>10.1 داوطلب می تواند در مورد این شرطنامه معلومات بیشتر را از اداره بصورت کتبی با تماس به آدرس مندرج <b>صفحه معلومات داوطلبی</b> مطالبه نماید، مشروط بر اینکه مطالبه متذکره حد اقل (7) روز در داوطلبی باز و (4) روز در داوطلبی مقید قبل از میعاد تسلیمی آفرها به اداره مواصلت نموده باشد. اداره در خلال مدت (3) روز کاری در داوطلبی باز و (2) روز کاری در داوطلبی مقید توضیح کتبی را به داوطلب ارسال می نماید. نقل این توضیح به تمام داوطلبانیکه شرطنامه را دریافت نموده اند بدون تذکر منبع درخواست ارسال میگردد.</p> <p>10.2 به منظور توضیح و جواب به سوالات پیرامون مندرجات شرطنامه، در صورتیکه در شرطنامه ذکر شده باشد اداره میتواند، از داوطلب برای اشتراک در جلسه قبل از داوطلبی در محل، تاریخ و وقت مندرج در <b>صفحه معلومات داوطلبی</b>، دعوت نماید.</p> <p>10.3 از داوطلب تقاضا می شود تا در صورتیکه سوال داشته باشد، آنرا بصورت تحریری قبل از تاریخ برگزاری جلسه قبل از داوطلبی به اداره تسلیم نماید.</p> <p>10.4 گزارش جلسه قبل از داوطلبی، به شمول سوالات و جوابات ارائه شده بشمول هر جواب دیگری تهیه شده بعد از جلسه، در مدت حد اکثر (4) روز به تمام داوطلبانیکه شرطنامه را اخذ نموده اند، ارسال میگردد. هر گونه تعدیل شرطنامه در نتیجه جلسه قبل از داوطلبی با صدور ضمیمه شرطنامه در روشنی ماده 11 این دستورالعمل صورت می گیرد.</p>	<p>ماده 10- توضیح شرطنامه</p>
<p>11.1 اداره میتواند، در طول میعاد تسلیمی آفرها با صدور ضمیمه شرطنامه را تعدیل نماید.</p> <p>11.2 ضمایم صادره جزء شرطنامه محسوب گردیده و بصورت کتبی به داوطلبانیکه شرطنامه را دریافت نموده اند ارسال میگردد. داوطلبان دریافت ضمیمه را به صورت کتبی تصدیق می نمایند.</p> <p>11.3 اداره می تواند به منظور در اختیار قراردادن وقت کافی برای داوطلبان جهت تهیه آفر، طی یک ضمیمه میعاد تسلیمی آفرها را در مطابقت با بند 2 ماده 21 این دستورالعمل تمدید نماید.</p>	<p>ماده 11- تعدیل شرطنامه</p>
<p><b>ج. تهیه آفرها</b></p>	
<p>12.1 تمام اسناد مربوط آفر به زبان که در <b>صفحه معلومات داوطلبی</b> مشخص گردیده ترتیب میگردد.</p>	<p>ماده 12 - زبان آفر</p>

<sup>2</sup> در قرارداد های بالمقطع، بل احجام کاری حذف و جدول فعالیت درج گردد.



<p>13.1 آفر ارائه شده شامل اسناد ذیل می باشد:</p> <p>1- تضمین آفر در مطابقت با ماده 17 این دستور العمل؛</p> <p>2- بل احجام کاری<sup>3</sup> قیمت گذاری شده؛</p> <p>3- فورمه آفر داوطلبی؛</p> <p>4- اسناد و فورم معلومات اهلیت؛</p> <p>5- آفر های بدیل در صورت که مجاز باشد؛ و</p> <p>6- سایر مواد مطالبه شده در <i>صفحه معلومات داوطلبی</i>.</p>	<p>ماده 13- اسناد شامل آفر</p>
<p>14.1 قرارداد برای تمام امور ساختمانی مندرج بند 1 ماده 1 این <i>دستورالعمل</i> به اساس بل احجام کار قیمت گذاری شده که توسط داوطلب ارائه می گردد می باشد.</p>	<p>ماده 14 - قیم آفر</p>
<p>14.2 داوطلب باید نرخ ها و قیمت ها برای تمام اقلام امور ساختمانی مندرج بل احجام کاری را ارائه نماید. اقلام که برای آنها نرخ و قیمت ارائه نشده باشد، قیمت و نرخ آن در بل احجام کار شامل شده محسوب گردیده و پرداخت به آن صورت نمی گیرد. در صورتیکه مجموع قیمت قلم یا اقلامی که برای آن قیمت ارائه نشده است، از (10) فیصد قیمت آفر داوطلب تجاوز نماید، آفر وی غیر جوابگو محسوب میگردد. در صورت تصحیح، اغلاط خط زده شده، تصحیح شده امضا و تاریخ تصحیح درج گردد.</p>	
<p>14.3 تمام محصولات قابل پرداخت، مالیات، بشمول مالیات بر معاملات انتفاعی<sup>4</sup> (BRT) و سایر مکلفیت های مالی قابل پرداخت تحت این قرارداد 28 روز قبل از ختم میعاد تسلیمی آفر، در قیمت ها، نرخ ها و قیمت مجموعی آفر شامل گردد.</p>	
<p>14.4 در صورت تذکر در <i>صفحه معلومات داوطلبی و شرایط خاص قرارداد</i> و احکام ماده 47 <i>شرایط عمومی قرارداد</i>، نرخ ها و قیمت های آفر در جریان اجرای قرارداد قابل تعدیل میباشند. داوطلب معلومات لازم مندرج ماده 47 <i>شرایط عمومی و خاص قرارداد</i> را توأم با آفر خویش ارائه می نماید.</p>	
<p>15.1 داوطلب باید نرخ فی واحد و قیمت های مندرج آفر<sup>5</sup> را به واحد پولی افغانی ارایه نماید، مگر اینکه در <i>صفحه معلومات داوطلبی</i> طوری دیگر تذکر رفته باشد.</p>	<p>ماده 15- اسعار آفر و پرداخت</p>
<p>15.2 منبع نرخ تبادله، نرخ فروش د افغانستان بانک در روز مندرج <i>صفحه معلومات داوطلبی</i> می باشد.</p>	
<p>15.3 داوطلب مکلف است جزئیات اسعار خارجی لازم را در آفر ارائه نماید.</p>	
<p>16.1 آفر باید به مدت مندرج <i>صفحه معلومات داوطلبی</i> اعتبار داشته باشد. این مدت در داوطلبی های ملی نمی تواند بیشتر از (90) روز بعد از ختم میعاد تسلیمی آفر ها باشد. آفر های با مدت اعتبار</p>	<p>ماده 16- میعاد اعتبار آفرها</p>

<sup>4</sup> Business Receipt Tax

<sup>5</sup> در قرارداد های با پرداخت بالمقطع "قیمت فی واحد و قیمت ها" با "قیمت سر جمع" تعویض گردد.

<p>کمتر از میعاد مندرج این شرطنامه، غیر جوابگو پنداشته شده، رد میگردد. در داوطلبی بین المللی میعاد اعتبار آفر بیشتر از 120 روز بوده نمی تواند.</p> <p>در حالات استثنائی اداره از داوطلب تقاضا می نماید تا مدت اعتبار آفر را به مدت مشخص تمدید نماید. تقاضای اداره برای تمدید و جواب داوطلب طور کتبی صورت میگیرد. در صورت تمدید میعاد اعتبار آفر، میعاد اعتبار تضمین آفر نیز برای مدت مشابه تمدید میگردد. داوطلب نمی تواند در آفر تمدید شده خویش تغییرات وارد نماید، حالات مندرج ماده 17 این دستورالعمل از این امر مستثنی است. در صورت رد درخواست تمدید میعاد اعتبار آفر از جانب داوطلب، تضمین آفر مسترد می گردد. در صورت در جریان بودن طی مراحل محرومیت داوطلب، تضمین آفر وی مسترد نمیگردد.</p>	
<p>17.1 داوطلب مکلف است، تضمین آفر یا اظهار نامه تضمین آفر را منحنیث جزء آفر خود تهیه نماید. آفر بدون تضمین آفر غیر جوابگو پنداشته شده، رد میگردد.</p>	<p>ماده 17- تضمین آفر و اظهار نامه تضمین آفر</p>
<p>17.2 مقدار تضمین آفر در <b>صفحه معلومات داوطلبی</b> مشخص گردیده و می تواند به واحد پول افغانی و یا سایر اسعار قابل تبدیل مطابق <b>صفحه معلومات داوطلبی</b> ارایه گردد. تضمین آفر می تواند:</p> <p>1- به شکل ضمانت بانکی و پول نقد ارایه گردد.</p> <p>2- داوطلب می تواند تضمین آفر را از یک نهاد معتبر مالی هر کشور واجد شرایط تهیه نماید. هر گاه نهاد صادر کننده تضمین آفر خارج از جمهوری اسلامی افغانستان موقعیت داشته باشد، باید نهاد مالی مشابه در داخل جمهوری اسلامی افغانستان اجرای تضمین آفر را ضمانت نماید.</p> <p>3- تضمین آفر باید کاملاً در مطابقت با یکی از فورم های تضمین آفر مندرج <b>قسمت 9 (فورمه های قرارداد و تضمینات)</b> و یا فورمه های دیگری که قبل از تسلیمی آفر توسط اداره منظور گردیده باشد، ترتیب گردد.</p> <p>4- در صورت تطبیق هدایت بند 5 ماده 17 <b>این دستورالعمل</b>، با درخواست کتبی اداره به اسرع وقت قابل پرداخت باشد.</p> <p>5- نسخه اصلی آن تسلیم داده شود. کاپی ها قابل قبول نخواهد بود.</p> <p>6- میعاد اعتبار تضمین آفر یا اظهار نامه تضمین آفر در مطابقت با بند 2 ماده 16 این دستورالعمل، حد اقل (28) روز بیشتر از میعاد اعتبار آفر و یا میعاد تمدید شده آن باشد.</p>	
<p>17.3 در صورت که تضمین آفر یا اظهار نامه تضمین آفر در مطابقت با بند 1 ماده 17 این دستورالعمل مطالبه گردیده باشد، تمام آفر های که توام با تضمین آفر یا اظهار نامه تضمین آفر مطابق بند فوق الذکر نباشد، غیر جوابگو پنداشته شده رد می گردند.</p>	
<p>17.4 تضمین آفر داوطلبان غیر موفق بعد از عقد قرارداد با داوطلب برنده، به آنان مسترد میگردد.</p>	
<p>17.5 در حالات ذیل اظهارنامه تضمین آفر تطبیق و یا تضمین آفر مسترد نمی گردد:</p> <p>1- در صورت تغییر یا انصراف از آفر بعد از انقضای مدت معینه تسلیمی آن به استثنای مورد بند 2 ماده 16 این دستورالعمل؛</p>	

<p>2- در صورت انکار داوطلب از پذیرش تصحیح اشتباهات حساسی در جدول قیمت های ارایه شده در آفر؛</p> <p>3- در صورت اجتناب داوطلب از پذیرش اشتباهات محاسباتی در آفر در مطابقت با بند 2 ماده 28 این دستور العمل؛</p> <p>4- اجتناب داوطلب برنده از عقد قرارداد در خلال مدت معینه؛</p> <p>5- عدم ارائه تضمین اجراء قرارداد توسط داوطلب برنده؛</p> <p>6- در صورت محرومیت داوطلب به دلیل تخطی در این داوطلبی.</p>	
<p>17.6 در صورت که داوطلب شرکت مشترک (JV) باشد، تضمین آفر یا اظهار نامه تضمین آفر باید بنام داوطلب مشترک (JV) باشد.</p>	
<p>18.1 آفرهای بدیل صرف در صورتی قابل قبول خواهد بود که در <b>صفحه معلومات داوطلبی</b> از قبولی آن تذکر رفته باشد. در صورت قبولی آفر بدیل طبق احکام بند 1 و 2 ماده 18 این دستور العمل اجراءات صورت میگیرد و پذیرش یکی از گزینه های ذیل در صفحه معلومات داوطلبی مشخص میگردد:</p> <p>1- داوطلب می تواند آفر های بدیل را با آفر اصلی تسلیم نموده و اداره صرف در صورت که آفر اصلی ارائه شده دارائی نازلترین قیمت باشد، آفر بدیل را ملاحظه می نماید.</p> <p>یا</p> <p>2- داوطلب می تواند آفر بدیل را بدون آفر اصلی تسلیم نماید که در این صورت آفر های اصلی و آفر های بدیل هر کدام به نوبه خود ارزیابی می گردند.</p> <p>18.2 آفر های بدیل تمام معلومات لازم بشمول محاسبه دیزاین، مشخصات تکنیکی، جزئیات قیمت ها، شیوه پیشنهادی اعمار، پیش پرداخت و تاریخ تکمیل بدیل در حدود مناسب و دیگر جزئیات مربوط جهت ارزیابی آفر های بدیل توسط اداره را ارائه نمایند.</p>	<p>ماده 18- آفر های بدیل</p>
<p>19.1 داوطلب مکلف است، یک نقل اصلی تمام اسناد شامل آفر را مطابق ماده 13 این دستورالعمل ترتیب و با علامه کلمه "اصل" علامه گذاری نماید. بر علاوه کاپی های آفر با کلمه "کاپی" علامه گذاری شده و به تعداد مندرج <b>صفحه معلومات داوطلبی</b> تسلیم گردد. در صورت موجودیت تفاوت میان اصل و کاپی، اصل آن قابل اعتبار خواهد بود.</p>	<p>ماده 19- شکل و امضاء آفر</p>
<p>19.2 اصل و کاپی های آفر باید تایپ گردد و یا با رنگ پاک ناشدنی نوشته شده و توسط نماینده قانونی داوطلب (رئیس، معاون یا نماینده با صلاحیت) در مطابقت با جزء 1 بند 3 ماده 5 این دستورالعمل امضا و مهر گردد. تمام صفحات آفر که نوشته یا تعدیل گردیده باید توسط شخص که آفر را امضا نموده، امضا گردد.</p>	
<p>19.3 هرگونه وسط نویسی، تراش، یا دوباره نویسی صرف در صورتی قابل اعتبار میباشد که توسط شخصیکه آفر را امضا نموده یا نماینده با صلاحیت داوطلب امضا شده باشد.</p>	
<p>19.4 هرگونه تغییر یا افزود در آفر قابل قبول نخواهد بود، مگر اینکه مطابق هدایات اداره یا برای اصلاح اشتباهات داوطلب باشد. که در این صورت اصلاح اشتباهات توسط شخصی که آفر را امضا نموده، امضا</p>	

	می گردد.
<b>د. تسلیمی آفرها</b>	
<p>ماده 20- تسلیمی، مهر و علامت گذاری آفر</p>	<p>20.1 داوطلب می تواند آفر خویش را شخصاً یا توسط پست ارسال نماید. ارسال الکترونیکی آفر ها در صورت تذکر آن در <b>صفحه معلومات داوطلبی</b>، امکان پذیر می باشد. در صورت مجاز بودن ارسال آفر الکترونیکی، داوطلب از روش متذکره <b>صفحه معلومات داوطلبی</b> پیروی می نماید. داوطلب آفر را در پاکت های جداگانه سربسته و مهر شده گذاشته و بالای آنها کلمه "اصل" و "کاپی" بنویسد.</p> <p>20.2 پاکت های آفر باید به طور ذیل ترتیب گردیده باشد:</p> <p>1- عنوانی اداره تدارکاتی در مطابقت به <b>صفحه معلومات داوطلبی</b> باشد؛</p> <p>2- حاوی نام، نمبر تشخیصیه داوطلبی متذکره <b>صفحه معلومات داوطلبی</b> و <b>شرایط خاص قرارداد</b> باشد.</p> <p>3- حاوی هشدار مبنی بر عدم بازگشایی آن قبل از تاریخ آفر گشایی در مطابقت به مواد مربوط دستور العمل.</p> <p>20.3 بر علاوه نیاز تشخیصیه مندرج بند 2 ماده 20 دستور العمل، داخل بسته حاوی نام و آدرس داوطلب باشد تا در صورت اعلام آفر نا وقت رسیده، آفر باز نشده مسترد گردد.</p> <p>20.4 در صورتیکه پاکت بسته و علامه گذاری نشده باشد، اداره مسؤولیت بیجایی یا باز شدن آفر قبل از ضرب العجل را ندارد.</p>
<p>ماده 21- میعاد تسلیمی آفرها</p>	<p>21.1 آفر ها باید قبل از ختم میعاد تسلیمی مندرج <b>صفحه معلومات داوطلبی</b> به آدرس مندرج <b>صفحه معلومات داوطلبی</b> تسلیم گردند.</p> <p>21.2 اداره می تواند در صورت لزوم، با صدور یک تعدیل طبق ماده 11 <b>دستور العمل برای داوطلبان</b>، میعاد تسلیمی آفر ها را تمدید نماید. در این صورت تمامی حقوق و مکلفیت های اداره و داوطلب در طول میعاد تسلیمی تمدید شده ادامه می یابد.</p>
<p>ماده 22- آفر های نا وقت رسیده</p>	<p>22.1 آفر های ناوقت رسیده رد گردیده و بدون باز شدن مسترد میگردند.</p>
<p>ماده 23- انصراف، تعویض و تعدیل آفرها</p>	<p>23.1 داوطلب می تواند، قبل از ختم میعاد تسلیمی آفر ها، با ارسال اطلاعیه کتبی که توسط نماینده با صلاحیت داوطلب امضاء شده باشد و کاپی صلاحیت نامه مربوط موجود باشد، آفر خویش را تعویض، تعدیل و یا از آن انصراف نماید. اطلاعیه کتبی توأم با آفر های تعویض، انصراف یا تعدیل شده بوده و این اطلاعیه باید:</p> <p>1- در مطابقت با مواد 19 و 20 این دستورالعمل ارسال گردیده، بر علاوه پاکت های مربوط نیز با کلمات "انصراف"، "تعویض" یا "تعدیل" نشانی شده باشد.</p> <p>2- قبل از ختم میعاد تسلیمی آفر ها توسط اداره دریافت شده باشد.</p>

<p>23.2 تعویض یا تعدیل آفر ها بعد از ضرب الاجل تسلیمی آفر صورت گرفته نمی تواند.</p>	
<p>23.3 هرگونه انصراف، تعویض و تعدیل آفر ها در فاصله زمانی میان ضرب الاجل تسلیمی آفر ها و ختم میعاد اعتبار آفر طوری که در فورمه تسلیمی آفر تذکر رفته بشمول میعاد تمدید شده اعتبار آفر صورت گرفته نمی تواند. انصراف در چنین حالت منتج به عدم مسترد نمودن تضمین آفر یا اجرای اظهار نامه تضمین آفر مطابق ماده 17 دستور العمل برای داوطلبی میگردد.</p>	
<p>23.4 داوطلب تخفیف را تنها در آفر اولی یا در اثر تعدیل در مطابقت با این ماده دستور العمل پیشنهاد می نماید.</p>	
<p>هـ- آفر گشایی و ارزیابی</p>	
<p>24.1 اداره آفر های دریافت شده را بشمول تعدیلات مطابق ماده 23 این دستور العمل در محضر عام در محل، تاریخ و زمان که در صفحه معلومات داوطلبی تذکر رفته، باز می نماید. در صورت ارسال آفر ها بصورت الکترونیکی، روش خاص آفر گشایی مربوط در صفحه معلومات داوطلبی درج گردد.</p>	<p>ماده 24- آفر گشایی و ارزیابی</p>
<p>24.2 در مجلس آفر گشایی، رییس هیئت آفر گشایی ابتدا آفر هایی را که با کلمه "انصراف" نشانی شده و قبل از ختم میعاد تسلیمی آفر ها اطلاعیه انصراف خویش را تسلیم نموده اند، را اعلام و بدون باز شدن مسترد می نماید.</p>	
<p>24.3 هیئت آفر گشایی آفر ها را باز نموده، نام داوطلب، قیم آفر، مجموعه مبلغ هر آفر و هر گونه آفر بدیل (در صورت درخواست یا مجاز بودن آفر بدیل)، هر گونه تخفیف، انصراف، تعویض، تعدیل، موجودیت یا عدم موجودیت تضمین آفر یا اظهار نامه تضمین آفر در صورت لزوم، و سایر جزئیات را که اداره مناسب بداند قرائت می نماید. در آفر گشایی هیچ آفر مسترد نمی گردد، مگر اینکه مطابق بند 1 ماده 22 این دستور العمل نا وقت رسیده باشد. آفر های تعویض و تعدیل تسلیم شده مطابق ماده 23 این دستور العمل برای ارزیابی بیشتر مد نظر گرفته نشده و بدون باز شدن مسترد میگردد.</p>	
<p>24.4 اداره رویداد جلسه آفر گشایی را بشمول معلومات آشکار شده در مطابقت با بند 3 ماده 24 این دستور العمل تهیه می نماید.</p>	
<p>24.5 هیئت آفر گشایی، فورم های معیاری آفر گشایی صادره اداره تدارکات ملی را در جلسه مذکور خانه پری، امضاء و بمنظور مصئونیت و عدم تغییر در مندرجات آنها با دقت چسپ شفاف (اسکاستیپ) می نماید.</p>	
<p>24.6 در صورتیکه داوطلبان جدول قیمت های ارائه شده در آفر و فورم معلومات اهلیت خویش را چسپ شفاف (شکاستیپ) نموده باشند، هیئت آفر گشایی مکلف است آنها را نیز چسپ شفاف (شکاستیپ) نماید.</p>	
<p>25.1 معلومات مربوط به ارزیابی ابتدایی، وضاحت، ارزیابی مفصل، مقایسه و ارزیابی بعدی اهلیت داوطلبان و پیشنهاد اعطاء قرارداد الی زمان نشر اطلاعیه تصمیم اعطاء قرار داد مطابق بند 4 ماده 34 این دستور العمل محرم بوده، نباید افشاء گردد. هر نوع تلاش توسط داوطلب بمنظور اعمال نفوذ در مراحل ارزیابی</p>	<p>ماده 25- محرمیت</p>

<p>ابتدایی، مفصل، ارزیابی بعدی اهلیت داوطلبان و تصمیم اعطای قرار داد منجر به رد آفر وی میگردد. علی الرغم موارد فوق، از زمان آفر گشایی الی عقد قرارداد، در صورتیکه داوطلب تقاضای تماس با اداره را در هر مورد مربوط به مراحل داوطلبی داشته باشد، باید به صورت کتبی آن را انجام دهد.</p>	
<p>26.1 اداره می تواند در مورد آفر از داوطلب طور کتبی توضیح مطالبه نماید. توضیح داوطلب نیز بشکل کتبی مطابق مندرج در خواست، صورت گرفته و نمیتواند در محتوا، ماهیت، و قیمت آفر تغییر وارد نماید، مگر اینکه تصحیح اشتباهات محاسبوی را قبول نماید. هر نوع توضیح ارائه شده بدون درخواست اداره، قابل قبول نمی باشد.</p>	<p>ماده 26- توضیح آفر ها</p>
<p>27.1 اداره قبل از ارزیابی مفصل آفر ها، باید موارد ذیل را تشخیص نماید:</p> <p>1- معیارات واجد شرایط مطابق ماده 4 این دستور العمل را بر آورده می سازد؛</p> <p>2- بطور مناسب امضاء گردیده است؛</p> <p>3- دارای تضمین آفر می باشد؛ و</p> <p>4- جوابگوی معیارات و شرایط شرطنامه می باشد.</p>	<p>ماده 27- ارزیابی و تشخیص جوابگویی آفر ها</p>
<p>27.2 آفر جوابگو آفریست که بدون انحراف، استثناء و از قلم افتادگی عمده مطابق با معیارات، شرایط و مشخصات شرطنامه باشد. انحراف، استثناء و از قلم افتادگی زمانی عمده پنداشته می شود که:</p> <p>1- تاثیر قابل ملاحظه بالای حدود، کیفیت یا انجام امور ساختمان داشته باشد؛</p> <p>2- ناسازگاری با اسناد داوطلبی داشته که حقوق اداره یا مکلفیت های داوطلب تحت این قرار داد را بر خلاف شرطنامه محدود نماید؛</p> <p>3- در صورت تصحیح، باعث کاهش موقعیت رقابتی سایر داوطلبان گردد.</p>	
<p>27.3 آفر که در مطابقت به مندرجات شرطنامه جوابگو نباشد رد گردیده و بعداً با اصلاح انحرافات، استثنائات یا قلم افتاگی جوابگو نمیگردد.</p>	
<p>27.4 هیچ مذاکره با داوطلب با نازلترین نرخ یا با سایر داوطلبان صورت گرفته نمی تواند.</p>	
<p>27.5 داوطلب مسؤلیت های من حیث شرط عقد قرارداد که در شرطنامه از آن تذکر نرفته، را ندارد تا تغییر قیمت یا تعدیل آفر صورت گیرد.</p>	
<p>28.1 اداره آفر های را که در ارزیابی ابتدایی، واجد شرایط شناخته شوند را ارزیابی مالی نموده و به عنوان بخش از ارزیابی مالی جهت تصحیح اشتباهات حسابی بررسی می نماید. تصحیح اشتباهات محاسبوی به شکل ذیل صورت میگیرد:</p> <p>1- هرگاه تفاوتی میان مبلغ به حروف و ارقام وجود داشته باشد، مبلغ به حروف مدار اعتبار خواهد بود.</p> <p>2- در صورت عدم توافق نرخ فی واحد با قیمت مجموعی قلم مربوط، نرخ فی واحد مد نظر گرفته شده، قیمت مجموعی تصحیح میگردد. مگر اینکه از نظر اداره به صورت واضح کدام علامه اعشاری در قیمت فی واحد بیجا تحریر گردیده باشد، که در اینصورت قیمت مجموعی مد نظر گرفته شده</p>	<p>ماده 28 - تصحیح اشتباهات</p>

<p>و قیمت فی واحد اصلاح می گردد؛</p>	
<p>28.2 هرگاه داوطلب تصحیح اشتباهات محاسباتی آفر خویش را قبول نکند، آفر وی رد و تضمین آفر وی غیر قابل استرداد دانسته شده یا اظهارنامه تضمین آفر مطابق جزء 2 بند 5 ماده 17 این دستور العمل اجرا می گردد.</p>	
<p>29.1 آفر ها به واحد پولی افغانی مطابق بند 1 ماده 15 این دستور العمل ارزیابی میگردد، در صورتیکه، داوطلب نرخ مبادله دیگری را استفاده نموده باشد نخست قیمت آفر به واحد پولی افغانی با استفاده از نرخ مبادله مشخص شده مندرج آفر تبدیل و ارزیابی آفر ها صورت میگردد. مگر اینکه در صفحه <b>معلومات داوطلبی</b> طور دیگر ذکر گردیده باشد.</p>	<p>ماده 29- اسعار در ارزیابی آفر</p>
<p>30.1 اداره آفر دارای نازلترین قیمت ارزیابی شده را در مطابقت با معیارات و شرایط و مشخصات تخنیکی مندرج شرطنامه جهت تشخیص جوابگو بودن آن ارزیابی می نماید. در صورتیکه آفر دارای نازلترین قیمت ارزیابی شده، پس از ارزیابی تخنیکی و در صورت لزوم ارزیابی مفصل جوابگو تشخیص گردد، هیئت ارزیابی می تواند پروسه ارزیابی را ختم، گزارش خویش را به آمر اعطاء ارائه نماید. در صورتیکه آفر دارای نازلترین قیمت ارزیابی شده، جوابگو تشخیص نگردد، هیئت ارزیابی، آفر بعدی دارای قیمت نازلتر ارزیابی شده را مورد ارزیابی تخنیکی و در صورت لزوم ارزیابی مفصل قرار می دهد.</p>	<p>ماده 30- ارزیابی و مقایسه آفر ها</p>
<p>30.1 اداره در ارزیابی آفر ها، قیمت ارزیابی شده هر آفر را طور ذیل تعیین می نماید:              1- تصحیح اشتباهات محاسباتی مطابق ماده 28 این دستور العمل؛              2- منهای هر گونه وجه احتیاطی در بل احجام کار و جمع مزد کار که بصورت رقابتی قیمت گذاری شده اند؛              3- تطبیق یک تعدیل مناسب برای هر گونه تفاوت ها، انحرافات، پیش پرداخت و تاریخ تکمیل بدیل در حدود معقول قبلاً تعیین شده یا پیشنهاد های بدیل در مطابقت به ماده 18 این دستور العمل؛              4- تطبیق تعدیلات مناسب که انعکاس دهنده تخفیفات یا دیگر تغییر قیمت پیشنهاد شده مطابق بند 5 ماده 23 این دستور العمل؛</p>	
<p>30.2 حق قبول یا رد هر گونه تفاوت، انحراف یا پیشنهاد بدیل برای اداره محفوظ می باشد. تفاوت ها، انحرافات و پیشنهادات بدیل و دیگر عوامل بیشتر از نیازمندیهای شرطنامه یا اینکه سبب مفاد غیر ضروری اداره گردد، در ارزیابی مد نظر گرفته نمی شود.</p>	
<p>30.3 در ارزیابی آفر، اثر تخمینی هر گونه شرایط تعدیل قیمت در جریان اجرای قرارداد تحت ماده 47 <b>شرایط عمومی قرارداد</b>، مد نظر گرفته نمی شود.</p>	
<p>30.4 در صورت که شرطنامه دربرگیرنده دو یا بیشتر از دو بخش باشد، اداره تخفیفات داوطلبان را جهت کاهش هزینه ترکیب تمام بخش ها تطبیق می نماید.</p>	
<p>31.1 ترجیح تدارکات از منابع داخلی در روشنی حکم چهارم طرزالعمل تدارکات تطبیق می گردد.</p>	<p>ماده 31- ترجیح داخلی</p>

واعطاء قرارداد	
ماده 32 - معیارات اعطاء قرارداد	32.1 اداره قرارداد را به داوطلب واجد شرایط که آفر جوابگو با نازلترین قیمت ارزیابی شده را ارایه نموده، اعطاء می نماید.
ماده 33- حق قبول هر آفر و رد یک یا تمام آفر ها	33.1 علی الرغم ماده 32 این دستور العمل، اداره حق قبول یا رد هر آفر، فسخ مراحل تدارکات و رد تمام آفر ها را در هر زمان پیش از قبولی آفر بدون تحمل کدام مسؤلیت به داوطلب متاثر شده یا داوطلبان دارا می باشد مشروط بر اینکه دلایل رد آفر ها یا فسخ مراحل تدارکات به اسرع وقت بطور رسمی به اطلاع داوطلبان رسانیده شود.
ماده 34 - اطلاعیه اعطاء و امضای موافقتنامه قرارداد	34.1 اداره بعد از ختم میعاد اطلاعیه تصمیم اعطای قرارداد و یا رسیدگی به اعتراضات داوطلبان، در صورتیکه قرارداد در حیطه صلاحیت آمر اعطای مربوطه باشد، نامه قبولی آفر را به داوطلب برنده ارسال مینماید، در صورتیکه قرارداد در حیطه صلاحیت کمیسیون تدارکات ملی باشد، بعد از منظوری آن کمیسیون، نامه قبولی آفر به داوطلب برنده ارسال می شود. اداره نامه قبولی را بعد از قبول آفر، پیش از ختم میعاد اعتبار آفر به داوطلب برنده ارسال می نماید. این نامه بیان کننده قیمت قرارداد بوده که بعد از اجراء تکمیل، و مراقبت امور ساختمانی به قراردادی پرداخت میگردد.
	34.2 اداره، قرارداد را در مطابقت به شرطنامه، آفر داوطلب برنده ترتیب و بعد از اخذ منظوری آمر اعطاء در طی میعاد اعتبار آفر به داوطلب برنده ارسال می نماید. داوطلب برنده مکلف است، قرارداد را در مدت (10) روز بعد از دریافت امضا نموده و به اداره تسلیم نماید
	34.3 اداره بعد از عقد قرارداد با داوطلب برنده، معلومات ذیل را در وب سایت خویش، وب سایت اداره تدارکات ملی و سایر وب سایت های که از طرف اداره تدارکات ملی تجویز میگردند، نشر می نماید: 1- نام داوطلبانیکه آفر تسلیم نموده اند؛ 2- قیمت های خوانده شده در آفر گشایی؛ 3- نام و قیمت ارزیابی شده هر آفر؛ 4- نام داوطلبانیکه آفر هایشان رد گردیده و دلایل رد آن؛ 5- نام داوطلب برنده، قیمت ارائه شده، مدت و خلاصه حدود قرارداد اعطا شده.
	34.4 بعد از نشر اطلاعیه عقد قرارداد، در صورتیکه داوطلبان غیر موفق دلایل عدم موفقیت آفر خویش را بصورت کتبی از اداره مطالبه نمایند. اداره پاسخ خویش را بصورت کتبی در اسرع وقت با ذکر دلایل عدم انتخاب آفر ارائه می نماید.
ماده 35- تضمین اجراء	35.1 داوطلب برنده مکلف است، در خلال مدت (10) روز بعد از دریافت نامه قبولی آفر، تضمین اجراء قرارداد را در مطابقت با شرایط عمومی قرارداد، در فورم تضمین اجراء که شامل قسمت 8 (فورمه های قرارداد) یا سایر اشکال قابل قبول به اداره باشد به اسعار که در نامه قبولی آفر از آن نامبرده شده است، ارایه نماید.



<p>35.2 در صورت ارائه تضمین اجرا بشکل تضمین بانکی، داوطلب می تواند تضمین اجرا را از یک بانک مقیم در جمهوری اسلامی افغانستان یا بانک خارجی قابل قبول اداره که نمایندگی بمنظور اجرای این تضمین در جمهوری اسلامی افغانستان داشته باشد، فراهم نماید.</p>	
<p>35.3 در صورتیکه داوطلب برنده نتواند شرط بند 1 ماده 35 و بند 3 ماده 34 این دستور العمل را برآورده سازد، اعطای قرارداد فسخ و تضمین آفر مسترد نمیگردد.</p> <p>35.4 اداره فوراً پس از دریافت تضمین اجرا و تثبیت صحت و سقم آن، داوطلبان غیرموفق را از عقد قرارداد با داوطلب برنده و عدم موفقیت آنان طور کتبی اطلاع داده و تمام تضمینات آفر آنان را مسترد می نماید.</p>	
<p>36.1 اداره پیش پرداخت را در مقابل تضمین پیش پرداخت که در <b>شرایط عمومی قرارداد</b> از آن تذکر رفته، می پردازد. پیش پرداخت نمی تواند بیشتر از مبلغ مندرج <b>صفحه معلومات داوطلبی</b> باشد. فورم تضمین بانکی پیش پرداخت شامل در <b>فورمه های قرارداد</b> و <b>تضمین</b> قسمت 9 این شرطنامه می باشد.</p>	<p>ماده 36- پیش پرداخت و تضمین پیش پرداخت</p>
<p>37.1 مرجع حل و فصل منازعات در شرایط خاص قرارداد درج میگردد.</p>	<p>ماده 37- مرجع حل و فصل منازعات</p>
<p>38.1 هرگاه داوطلب در نتیجه تخلف از احکام قانون و طرزالعمل تدارکات متضرر یا خساره مند گردیده یا گردد، می تواند اعتراض خویشرا به اداره و در صورت لزوم درخواست تجدید نظر را به <b>کمیته بررسی اداری</b> که محل و آدرس آن در <b>صفحه معلومات داوطلبی</b> مشخص گردیده، ارسال نماید.</p>	<p>ماده 38- حق شکایت داوطلبان</p>

قسمت دوم: صفحه معلومات داوطلبی

الف. عمومیات	
اداره {وزارت مخابرات و تکنالوژی معلوماتی- شرکت مخابراتی افغان تیلی کام} می باشد.	ماده 1 دستورالعمل برای داوطلبان
نام و شماره این داوطلبی: تهیه و تدارک پروژه اعمار ساختمان 80 سایت جدید شبکه سلام در ولایات مختلف شماره داوطلبی: <i>MCIT-AFTEL/1402/W-010/NCB</i> نوع قرارداد: به شکل قرارداد چهارچوبی	
امور ساختمانی { تهیه و تدارک پروژه اعمار ساختمان 80 سایت جدید شبکه سلام در ولایات مختلف } می باشد.	
نوع قرارداد {به شکل قرارداد چهارچوبی} میباشد.	
جلسه قبل از داوطلبی در آدرس ذیل دایر میگردد محل برگزاری جلسه: سالون کنفرانس، شرکت مخابراتی افغان تیلی کام، تعمیر پست و پارسل، منزل چهارم، وزارت مخابرات و تکنالوژی معلوماتی، محمد جان خان، کابل - افغانستان. شماره: 020- 210 91 84	ماده 10 دستورالعمل داوطلبان
<b>تاریخ جلسه: 16 عقرب 1402</b> <b>ساعت: 10:00 قبل از ظهر</b> ایمیل: <a href="mailto:k.stanikzai@afghantelecom.af">k.stanikzai@afghantelecom.af</a> و <a href="mailto:k.sadat@salaam.af">k.sadat@salaam.af</a> کاپی به <a href="mailto:s.akramy@afghantelecom.af">s.akramy@afghantelecom.af</a>	
تاریخ تکمیلی امور ساختمان {به مدت یک سال (12 ماه) بعد از صدور مکتوب آغاز کار} می باشد.	ماده 1.2 دستورالعمل برای داوطلبان
نام اداره تدارکاتی در بند 1 ماده 1 دستورالعمل برای داوطلبان درج گردیده است.	ماده 1.1 دستورالعمل برای داوطلبان
پروژه { تهیه و تدارک پروژه اعمار ساختمان 80 سایت جدید شبکه سلام در ولایات مختلف } می باشد.	
داوطلبان کشور های ذیل واجد شرایط نمی باشند: { قابل تطبیق نیست }	ماده 4.1 دستورالعمل برای داوطلبان
لست شرکت های محروم شده و تحت پروسه محرومیت از اشتراک در تدارکات عامه از آدرس ذیل قابل	ماده 4.3 دستورالعمل

<p>دریافت می باشد: {<a href="http://www.npa.gov.af">www.npa.gov.af</a>}</p>	<p>برای داوطلبان</p>
<p>در صورت تعدیل معلومات مندرج بند 3 ماده 5 دستور العمل برای داوطلبان:</p> <ol style="list-style-type: none"> <li>1- نقل اصلی اسناد که نشان دهنده وضعیت حقوقی، محل ثبت، آدرس تجارتي و نوع فعالیت داوطلب باشد؛</li> <li>2- صلاحیت نامه کتبی مهر و امضا شده؛</li> <li>3- ارزش مجموعی امور ساختمانی اجرا شده در 5 سال گذشته؛</li> <li>4- تجربه کاری با ماهیت و اندازه مشابه در ده (10) سال گذشته و جزئیات امور ساختمانی زیر کار و یا قرارداد شده با ذکر طرف قرارداد که می توان برای معلومات بیشتر با وی تماس گرفت.</li> <li>5- اقلام عمده تجهیزات ساختمانی پیشنهاد شده برای اجرای این قرارداد؛</li> <li>6- اهلیت و تجارب کارمندان مدیریت ساحه و پرسونل تخنیکی که برای اجرای این قرارداد اختصاص داده می شود؛</li> <li>7- گزارش وضعیت مالی داوطلب مانند گزارش تفتیش یا بیانیه مفاد و ضرر یا اظهار نامه تصفیه مالیاتی در (5) سال گذشته؛</li> <li>8- مدارک که نشان دهنده موجودیت سرمایه دورانی کافی نزد داوطلب برای اجرای این قرارداد (دسترسی به اعتبارات (قرضه) و سایر منابع مالی قابل دسترس)، که بدون شمولیت پیش پرداخت قابل اجرا تحت این قرارداد بشتر از سایر تعدات مالی داوطلب برای سایر قرارداد ها و آفر های ارائه شده باشد.</li> <li>9- معلومات در مورد دعاوی در جریان و یا اختتام یافته در پنج سال اخیر که داوطلب در آن دخیل بوده باشد بشمول طرفین دعوی، مبلغ تحت منازعه و احکام صادره در مورد.</li> <li>10- معلومات در مورد اعطای قرارداد فرعی</li> </ol>	<p>ماده 5.3<sup>6</sup> دستور العمل برای داوطلبان</p>
<p>فیصدی مجاز واگذاری به قراردادی فرعی {20%} می باشد.</p>	<p>ماده 5.3<sup>7</sup> جزء 10 دستور العمل برای داوطلبان</p>
<p>در صورت ورود تعدیل در اهلیت لازم مطالبه شده از داوطلبان که مندرج بند 4 ماده 5 دستور العمل برای داوطلبان میباشد:</p> <ol style="list-style-type: none"> <li>1- آفر شامل معلومات مندرج بند 3 ماده 5 این دستور العمل برای هر شریک مشترک باشد؛</li> <li>2- آفر بمنظور الزامیت قانونی آن توسط تمام شرکا مهر و امضا شده باشد؛</li> <li>3- تمامی شرکا بصورت مشترک مسؤل تطبیق قرارداد مطابق شرایط آن می باشند؛</li> <li>4- یکی از شرکا منحیث شریک اصلی معرفی گردیده و مسؤل قبول مسؤلیت ها و پذیرش</li> </ol>	<p>ماده 5.4 دستور العمل برای داوطلبان</p>

6 در صورت تطبیق ارزیابی قبلی اهلیت، این ماده حذف گردد .

7 اعطای قراردادی فرعی در روشنی ماده سی و ششم قانون تدارکات و حکم یکصد و پنجم طرز العمل تدارکات صورت می گیرد.

<p>رهنمود ها به نمایندگی از سایر شرکا می باشد؛ 5- اجرای قرارداد بشمول پرداخت با شریک اصلی صورت میگیرد؛ 6- نقل موافقتنامه شرکت مشترک که توسط شرکا امضا گردیده است.</p>													
<p>در صورت تعدیل معیارات اهلیت مندرج بند 5 ماده 5 دستورالعمل برای داوطلبان: برای مطابقت با حد اقل معیارات اهلیت داوطلبان، هر شریک باید حد اقل (25) فیصد و شریک اصلی حد اقل (40) فیصد معیار های اهلیت را تکمیل نماید. ارقام اهلیت هر شریک شرکت مشترک با هم جمع می گردد و مجموع ارقام اهلیت شرکا حد اقل (100) فیصد معیار اهلیت را تکمیل نماید. عدم تکمیل شرط بالا منجر به رد آفر شرکت مشترک می گردد. نوت: تجربه و منابع قراردادی فرعی در تکمیل معیار ها توسط داوطلب در نظر گرفته نمی شود.</p>	<p>ماده 5.5 دستورالعمل برای داوطلبان</p>												
<p>حد اقل لازم حجم معاملات دو سال داوطلب در خلال پنج سال اخیر معادل مبلغ 29,425,000 (بیست نه میلیون و چهار صد و بیست و پنج هزار) افغانی می باشد</p>	<p>ماده 5.5 جزء 1 دستورالعمل برای داوطلبان</p>												
<p>حد اقل لازم تجربه منحیث قراردادی اصلی در امور ساختمانی با اندازه، ماهیت و پیچیدگی در خلال (10) سال اخیر قرار ذیل می باشد: 1- یک قرارداد اصلی مشابه در امور ساختمانی با اندازه ماهیت و پیچیدگی معادل مبلغ 18,725,000 (هژده میلیون و هفت صد و بیست و پنج هزار) افغانی. و یا 2- دو قرارداد اصلی مشابه در امور ساختمانی با اندازه ماهیت و پیچیدگی معادل مبلغ 26,750,000 (بیست و شش میلیون و هفت صد و پنجا هزار) افغانی</p>	<p>ماده 5.5 جزء 2 دستورالعمل برای داوطلبان</p>												
<p>تجهیزات ضروری که توسط داوطلب تهیه میگردد. قراردادی باید وسایل کاری کافی مانند: بیل، کلند، جبل، کراچی دستی، ماشین، ماشین کمپکشن، ماشین قطع کانکریت ، ماشین میکشر کانکریت، تانکر آب، سکواتور، البسه محافظوی کارگران و غیره وسایل و سامان آلات ساختمانی مورد ضرورت نظر به پروژه های ساختمانی، داشته باشد</p>	<p>ماده 5.5 جزء 3 دستورالعمل برای داوطلبان</p>												
<p>داشتن کارمندان ذیل:</p> <table border="1" data-bbox="178 1518 1138 1829"> <thead> <tr> <th>شماره</th> <th>کار مند کلیدی</th> <th>درجه تحصیل</th> <th>حد اقل تجربه کاری مشابه</th> </tr> </thead> <tbody> <tr> <td>1</td> <td>هشت (8) نفر انجنیر ساختمانی</td> <td>لیسانس ساختمانی</td> <td>دو سال تجربه مشابه، و تجربه در بخش پروگرام های Auto cad و MS Office</td> </tr> <tr> <td>2</td> <td>شانزده (16) نفر سوپروایزر</td> <td>حد اقل صنف دوازده</td> <td>سه سال تجربه در امور ساختمانی</td> </tr> </tbody> </table>	شماره	کار مند کلیدی	درجه تحصیل	حد اقل تجربه کاری مشابه	1	هشت (8) نفر انجنیر ساختمانی	لیسانس ساختمانی	دو سال تجربه مشابه، و تجربه در بخش پروگرام های Auto cad و MS Office	2	شانزده (16) نفر سوپروایزر	حد اقل صنف دوازده	سه سال تجربه در امور ساختمانی	<p>ماده 5.5<sup>8</sup> جزء 4 دستورالعمل برای داوطلبان</p>
شماره	کار مند کلیدی	درجه تحصیل	حد اقل تجربه کاری مشابه										
1	هشت (8) نفر انجنیر ساختمانی	لیسانس ساختمانی	دو سال تجربه مشابه، و تجربه در بخش پروگرام های Auto cad و MS Office										
2	شانزده (16) نفر سوپروایزر	حد اقل صنف دوازده	سه سال تجربه در امور ساختمانی										

<sup>8</sup>در صورت تطبیق ارزیابی قبلی اهلیت، این ماده حذف گردد.

<p>داوطلب اسنادی مالی را که ارائه می نماید مطابق مندرجات ذیل داشته باشد:</p> <p>حد اقل مبلغ دارائی های نقدی (ستیمنت بانکی) مبلغ 6,687,500 (شش میلیون و شش صد و هشتاد و هفت هزار و پنج صد) افغانی میباشد و باید (حتمی) تاریخ صدور صورت حساب بانکی از تاریخ اعلان دعوت به داوطلبی (اعلان) الی تاریخ آخرین ضرب الاجل تسلیمی آفرها (آفر گشائی) باشد، ارائه نماید</p> <p>در صورت که تاریخ صدور توانائی مالی ویا صورت حساب بانکی ارائه شده قبل از تاریخ اعلان به دعوت به داوطلبی باشد، در این صورت آفر ارایه شده داوطلب مطلوب رد و غیر جوابگو پنداشته می شود.</p> <p>در صورت ارائه تسهیلات اعتباری (Line of Credit) منحیث دارائی نقدی ویا توانائی مالی داوطلب، تسهیلات اعتباری باید مطابق نمونه صادر شده اداره محترم تدارکات ملی باشد و دارائی مبلغ خواسته شده مندرج شرطنامه ویا بالاتر از آن و بدون قید و شرط باشد. در غیر آن آفر ارائه شده داوطلب مطلوب رد و غیر جوابگو پنداشته می شود</p>	<p>ماده 5.5 جزء 5 دستورالعمل برای داوطلبان</p>
<p>ب. مندرجات شرطنامه</p>	
<p>جهت دریافت توضیح در مورد این شرطنامه، به آدرس و معلومات ارتباطی ذیل مراجعه گردد:</p> <p>وزارت مخابرات و تکنالوژی معلوماتی شرکت مخابراتی افغان تلی کام ریاست تهیه و تدارکات منزل چهارم- تعمیر پست پارسل محمد جان خان وات، کابل خوشحال ستانیکزی- مدیر بخش خدمات سید کبیر سادات- هماهنگ کننده بخش خدمات شماره تماس : 020-2109184 ایمیل: <a href="mailto:k.stanikzai@afghantelecom.af">k.stanikzai@afghantelecom.af</a> و <a href="mailto:k.sadat@salaam.af">k.sadat@salaam.af</a></p>	<p>ماده 10.1 دستورالعمل برای داوطلبان</p>
<p>ج. تهیه آفرها</p>	
<p>آفر به زبان لُدری/ ارائه میگردد.</p>	<p>ماده 12.1 دستورالعمل برای داوطلبان</p>
<p>داوطلب باید همراه با آفر خویش اسناد اضافی ذیل را ارائه نماید:</p> <ol style="list-style-type: none"> <li>1. تضمین افر (بانک گرنتی )</li> <li>2. بل احجام کاری قیمت گذاری شده</li> <li>3. فورمه تسلیمی آفر</li> <li>4. اسناد و فورم معلومات اهلیت</li> <li>5. کاپی جواز کاری با اعتبار</li> <li>6. جدول زمانی/ پلان کاری</li> <li>7. تمام اوراق شرطنامه باید توسط داوطلب مهر گردد و فورمهای داده شده در شرطنامه غرض معلومات داوطلب باید بصورت درست و مکمل خانه پری شود و تعهد نامه داده شده باید توسط رئیس، معاون و یا نماینده با صلاحیت امضا و</li> </ol>	<p>ماده 13 جزء 6 دستورالعمل برای داوطلبان</p>

	مهر گردد .
ماده 14.4 دستورالعمل برای داوطلبان	قیم قرارداد قابل { قابل تعدیل نیست } درج گردد.
ماده 15.1 دستورالعمل برای داوطلبان	اسعار { واحد پول افغانی } می باشد.
ماده 15.2 دستورالعمل برای داوطلبان	منبع نرخ تبادل اسعار { د افغانستان بانک } می باشد. تاریخ تبادل اسعار { روز آفر گشایی } خواهد بود.
ماده 16.1 دستورالعمل برای داوطلبان	میعاد اعتبار آفر { 90 روز } می باشد.
ماده 17.2 دستورالعمل برای داوطلبان	مقدار تضمین آفر مبلغ 650,000 (شش صد و پنجا هزار) افغانی به شکل تضمین بانکی میباشد که مدت اعتبار آن 28 روز اضافه تر از مدت اعتبار آفر (118 روز) باشد، در ضمن تضمین آفر باید بشکل اصلی (گرانته بانکی) (Bank Guarantee) مطابق فارمت داده شده مندرج شرطنامه (هذا) تسلیم داده شود، هیچ نوع کاپی ویا اسکن شده تضمین آفر قابل پذیرش نیست. در صورتیکه میعاد تضمین آفر کمتر از 118 روز تقویمی سر از تاریخ آخرین ضرب الاجل تسلیمی آفرها (آفر گشائی) باشد، دراین صورت، آفر ارائه شده داوطلب رد گردیده و غیر جوابگو محسوب میگردد. در صورت حالت معامله مشترک بین داوطلبان (JV)، تضمین آفر باید بنام تمام شرکای آن باشد، در غیر آن آفر ارائه شده داوطلبان مشترک رد و غیر جوابگو پنداشته می شود.
ماده 18.1 دستورالعمل برای داوطلبان	آفر های بدیل { "قابل قبول نیست" درج گردد } می باشد.
ماده 19.1 دستورالعمل برای داوطلبان	تعداد کاپی های آفر که تسلیم میگردند { یک اصل + یک کاپی } می باشد.
ج. تسلیمی آفرها	
ماده 20.1 دستورالعمل برای داوطلبان	ارائه آفرها بصورت الکترونیکی { "قابل قبول نیست" درج گردد }
ماده 20.2 جزء 1 دستورالعمل برای داوطلبان	<u>صرف به مقاصد ارائه آفر، آدرس اداره عبارت است از:</u> توجه: مولوی صفت الله سجاد- ریس تهیه و تدارکات شرکت مخابراتی افغان تلی کام <a href="mailto:Sefatullah.sajad@afghantelecom.af">Sefatullah.sajad@afghantelecom.af</a>

شرطنامه معیاری تدارکات امور ساختمانی کوچک

<p>آدرس: محمد جان خان وات تعمیر پست پارسل منزل 4 وزارت مخابرات و تکنالوژی، کابل افغانستان. نوت: در صورتیکه تاریخ مشخص شده برای تسلیمی آفر به روز رخصتی تصادف نماید، آفر ها در روز بعدی کاری در همان ساعت قبلاً تعیین شده تسلیم داده و بازگشایی صورت میگیرد.</p>	
<p>نام و نمبر تشخیصیه این داوطلبی نام: تهیه و تدارک پروژه اعمار ساختمان 80 سایت جدید برای شبکه سلام در ولایات مختلف نمبر تشخیصیه: MCIT-AFTEL/1402/W-010/NCB می باشد.</p>	<p>ماده 20.2 جزء 2 دستورالعمل برای داوطلبان</p>
<p>پاکت شرطنامه حاوی نام، نمبر تشخیصیه و هشدار اینکه قبل از تاریخ 27 عقرب 1402 باز نگردد.</p>	<p>ماده 20.2 جزء 3 دستورالعمل برای داوطلبان</p>
<p>ضرب الاجل برای تسلیمی آفر های 27 عقرب 1402 (روز شنبه) ساعت 10:00 بجه قبل از ظهر میباشد.</p>	<p>ماده 21.1 دستورالعمل برای داوطلبان</p>
<p>میعاد اعتبار آفر نود (90) روز ، اعتبار از روز آفر گشایی می باشد . و تضمین آفر حد اقل 28 روز بیشتر از میعاد اعتبار آفر باشد.</p>	<p>ماده 23.3 دستورالعمل برای داوطلبان</p>
<p><b>د. آفر گشایی و ارزیابی</b></p>	
<p>جلسه آفر گشایی در مکان ذیل دایر می گردد: آدرس: محمد جان خان وات تعمیر پست پارسل شرکت مخابراتی افغان تلی کام وزارت مخابرات و تکنالوژی معلوماتی، ریاست تهیه و تدارکات { منزل و شماره اطاق: {منزل چهارم اطاق کنفرانس ها شهر: {کابل} <b>تاریخ: 27 عقرب 1402 (روز شنبه)</b> <b>زمان: ساعت 10:00 قبل از ظهر</b></p>	<p>ماده 24.1 دستورالعمل برای داوطلبان</p>
<p>ترجیح تدارکات از منابع داخلی مطابق حکم چهارم طرزالعمل تدارکات تطبیق می گردد.</p>	<p>ماده 31.1 دستورالعمل برای داوطلبان</p>
<p><b>ه. اعطا عقد قرارداد</b></p>	
<p>داوطلب برنده مکلف است در خلال مدت (10) روز بعد از دریافت نامه قبولی آفر، تضمین اجرای قرارداد را در مطابقت با شرایط عمومی قرارداد اریه نماید.</p>	<p>ماده 35.1 دستورالعمل برای داوطلبان</p>
<p>پیش پرداخت در صورت ضرورت مطابق با قانون تدارکات افغانستان اجراء میگردد. <i>قابل تطبیق نیست</i></p>	<p>ماده 36.1 دستورالعمل برای داوطلبان</p>

<p>ماده 38.1 دستورالعمل برای داوطلبان</p>	<p>اعتراضات به آدرس ذیل ارسال شده می تواند: در صورت داشتن شکایت از عدم بردن شدن آفر، داوطلب میتواند از آدرس ذیل توضیحات کتباً درخواست نماید. صفت الله سجاد - ریس تهیه و تدارکات، شرکت مخابراتی افغان تلی کام، وزارت مخابرات و تکنالوژی معلوماتی- محمد جان خان وات، تعمیر پوست پارسل- منزل چهارم شرکت مخابراتی افغان تلی کام. کابل. در صورت عدم قناعت به توضیحات ارائه شده اداره فوق، داوطلب میتواند به اداره مافوق مراجعه نماید.</p>
---	--



قسمت سوم: فرمه ها

فرمه های داوطلبی

عنوان فرمه	شماره فرمه
فرمه تسلیمی آفر	فرمه امور ساختمانی کوچک/01
فرمه معلومات اهلیت داوطلب	فرمه امور ساختمانی کوچک /02
فرمه نامه قبولی آفر	فرمه امور ساختمانی کوچک /03

فورمه تسلیمی آفر

فورمه امور ساختمانی کوچک/01

داوطلب این فورمه را خانه پری و همراه با آفر خویش تسلیم می نماید.

اداره: شرکت مخابراتی افغان تیلی کام - وزارت مخابرات و تکنالوژی معلوماتی

شماره داوطلبی: MCIT-AFTEL/1402/W-010/NCB

عنوان تدارکات: تهیه و تدارک پروژه اعمار ساختمان 80 سایت جدید شبکه سلام در ولایات مختلف

میان که در زیر این فورمه امضا نموده ایم، اظهارمینمائیم اینکه:

ما شرطنامه را دقیق مطالعه کردیم و هیچ ملاحظه یی در قسمت آن بشمول ضمیمه شماره: {شماره و تاریخ صدور ضمیمه در صورت لزوم درج گردد} نداشته و پیشنهاد اجرای {عنوان و نمبر تشخیصیه قرارداد درج گردد} در مطابقت به شرایط عمومی قرارداد به

قیمت مجموعی آفر ما به استثنای هرگونه تخفیفات پیشنهاد شده در ذیل عبارت است از: {قیمت مجموع حد اقل: ..... و قیمت مجموع حد اکثر: .....} می باشد.

1. تخفیفات پیشنهاد شده: در صورتیکه آفر ما قبول شود، تخفیفات ذیل قابل اجرا خواهد بود:

(1) قیمت مجموعی تخفیفات به حروف: .....

(2) قیمت مجموعی تخفیفات به ارقام: ..... {هر تخفیف پیشنهاد شده و ارقام مشخص شده بل احجام کار را که

قابل اجرا است، با جزئیات آن مشخص کنید}؛

ما جهت اجرای این قرارداد، مبلغ {مبلغ و فیصدی به ارقام و حروف درج گردد} را منحیث پیش پرداخت درخواست می نمائیم.

ما میدانیم که اداره مکلف به قبولی آفر دارای نازلترین قیمت ارائه شده و یا هر آفر دریافت شده دیگر نیست.

ما بدینوسیله تصدیق می داریم که این آفر در مطابقت با ميعاد اعتبار و در صورت لزوم تضمین آفر یا اظهار نامه تضمین آفر مندرج صفحه معلومات داوطلبی می باشد.

آفر ما برای ميعاد مشخص در بند 1 ماده 16 دستورالعمل برای داوطلبان، سر از تاریخ ضرب الاجل تسلیمی آفرها در مطابقت با بند 1 ماده 21 دستورالعمل برای داوطلبان اعتبار داشته و در هر زمان قبل از ختم تاریخ اعتبار آن بالای ما الزامی و قابل قبول بوده میتواند؛

هرگاه آفر ما قبول شود، ما تعهد میسپاریم که تضمین اجراء را در مطابقت با بند 1 ماده 35 دستورالعمل برای داوطلبان، بخاطر اجرای بموقع قرارداد فراهم می نمائیم؛

ما بشمول هر قراردادی فرعی یا اکمال کننده های هر بخش این قرارداد، دارای تابعیت کشور واجد شرایط مطابق بند 1 ماده 4 دستورالعمل برای داوطلبان می باشیم.

ما هیچ گونه تضاد منافع مطابق بند 2 ماده 4 دستورالعمل برای داوطلبان، نداریم.

ما بشمول قراردادیان فرعی یا اکمال کننده ها برای هر بخش این قرارداد در جمهوری اسلامی افغانستان مطابق به بند های 3 و 4 ماده

4 دستورالعمل برای داوطلبان، محروم شناخته نشده ایم. نام: {نام شخص درج گردد}

وظیفه: {وظیفه درج گردد}

امضاء:

تاریخ:

فرمه معلومات اهلیت داوطلب

فرمه امور ساختمانی کوچک/02

این فرمه توسط داوطلب خانه پری و جهت ارزیابی اهلیت و یا تصدیق ارزیابی قبلی اهلیت در مطابقت به ماده 5 دستور العمل برای داوطلبان استفاده میگردد. این معلومات در قرارداد درج نمیگردد. در صورت ضرورت داوطلب می تواند در جدول های موجود ردیف ها و ستون های اضافی علاوه و صفحات اضافی ضمیمه گردد. در صورت استفاده این فرمه جهت تصدیق ارزیابی قبلی اهلیت، داوطلب باید صرف معلومات تجدید شده را درج نماید.

1. داوطلب یا داوطلب مشترک (JV)

1.1 حالت حقوقی داوطلب: {یک کاپی سند حالت حقوقی ضمیمه گردد}

محل ثبت: {محل ثبت درج گردد}

آدرش تجارتي: {محل اصلی تجارت درج گردد}

صلاحیت نامه امضا کننده آفر: {یک کاپی صلاحیت نامه ضمیمه گردد}

1.2 حجم معاملات ساختمانی اجرا شده در جریان {تعداد مطابق به جزء 1 بند 5 ماده 5 صفحه معلومات داوطلبی درج گردد} سال گذشته، به مبلغ {مبلغ به واحد پول افغانی درج گردد} می باشد.

1.3 تعداد قرارداد امور ساختمانی با ماهیت و مبلغ مشابه اجرا شده منحصیث قراردادی اصلی در جریان {تعداد مطابق به جزء 2 بند 5 ماده 5 صفحه معلومات داوطلبی درج گردد} سال گذشته: {جدول زیر خانه پری گردد، در صورت لزوم ردیف علاوه گردد} می باشد.

نام پروژه و کشور	نام طرف قرارداد و شخص ارتباطی	نوعیت امور ساختمان تکمیل شده و سال تکمیل آن	ارزش مجموعی قرارداد
{معلومات درج گردد}	{معلومات درج گردد}	{معلومات درج گردد}	{معلومات درج گردد}

1.4 تجهیزات عمده پیشنهاد شده داوطلب جهت انجام کار امور ساختمان جهت تکمیل جدول ذیل به جزء 3 بند 5 ماده 5 دستور برای داوطلبان مراجعه گردیده و تمام معلومات درخواست شده درج این جدول گردد. در صورت لزوم ردیف اضافی علاوه گردد} می باشد.

نام تجهیزات	تشریح تجهیزات بشمول (تاریخ ساخت و مدت)	حالت تجهیزات (جدید، خوب، کهنه، و)	ملکیت، کرایه، و یا خرید با ذکر طرف های مقابل

کرایه و خرید	تعداد قابل دسترس)	کارایی)	
{معلومات درج گردد}	{معلومات درج گردد}	{معلومات درج گردد}	{معلومات درج گردد}

1.5 اهلیت و تجارب کارمندان کلیدی جهت اداره و اجرای قرارداد {جدول ذیل با اضافه نمودن ردیف ها در صورت ضرورت، تکمیل گردد. معلومات بیوگرافیک ضمیمه گردیده و نیز به جزء 4 بند 5 ماده 5 دستور العمل برای داوطلبان و بند 1 ماده 9 شرایط عمومی قرارداد، مراجعه گردد} می باشد.

وظیفه	نام	تعداد سالهای تجربه کاری (عمومی)	سالهای تجربه کاری در این وظیفه
{معلومات درج گردد}	{معلومات درج گردد}	{معلومات درج گردد}	{معلومات درج گردد}

1.6 قراردادیان فرعی و شرکت های مربوط: {جدول ذیل با اضافه نمودن ردیف ها در صورت ضرورت، و نیز با مراجعه به ماده 7 شرایط عمومی قرارداد، تکمیل گردد} می باشند.

وظیفه	نام	تعداد سالهای تجربه کاری (عمومی)	سالهای تجربه کاری در این وظیفه
{معلومات درج گردد}	{معلومات درج گردد}	{معلومات درج گردد}	{معلومات درج گردد}

1.7 گزارش تفتیش {تعداد به ارقام و حروف درج گردد} سال گذشته، بیلانس شیت و بیانیه مفاد و ضرر تأیید شده توسط مفتش مستقل {لست و کاپی ها ضمیمه گردد}.

1.8 شواهد دسترسی به منابع مالی جهت تکمیل نمودن معیار اهلیت: دارائی سیال (نقدی)، دسترسی به انواع اعتبارات (قرضه) و سایر اسناد منابع مالی {فهرست آن ترتیب و کاپی های اسناد حمایتی ضمیمه گردد} می باشد. داوطلب مکلف است لت تعهدات مالی برای سایر قرارداد ها و آفر های ارائه شده را نیز ارائه نماید.

1.9 بمنظور تثبیت صحت و سقم مدارک منابع مالی، به بانک های ذیل تماس گرفته می شود:

{نام، آدرس، شماره تلفون و فکس بانک درج گردد}

1.10 معلومات در مور دعوی حقوقی جاری مرتبط به داوطلب: {جدول ذیل با اضافه نمودن ردیف در صورت ضرورت، تکمیل گردد}

مبلغ منازعه	دلیل منازعه	طرف های دیگر
{معلومات درج گردد}	{معلومات درج گردد}	{معلومات درج گردد}

1.11 پروگرام، روش کار، و تقسیم اوقات کار پیشنهاد شده: {فهرست ترتیب گردد}

توضیحات، نقشه ها، و چارت ها مورد نیاز جهت تکمیل نمودن معیار شرطنامه: {فهرست ترتیب گردد}

## 2. شرکت مشترک (JV)

2.1 معلومات مندرج فهرست 1.1 الی 1.10 فوق برای هر شریک شرکت مشترک ارائه گردد.

2.2 معلومات مندرج 1.11 برای شرکت مشترک ارائه گردد.

2.3 صلاحیت نامه که صلاحیت امضای آفر از جانب شرکت مشترک را ارائه میدارد، ضمیمه گردد.

2.4 موافقتنامه شرکای شرکت مشترک که بالای تمام شرکا الزامیت قانونی داشته باشد و نشان دهنده موارد ذیل باشد ضمیمه گردد:

(1) تمام شرکا بصورت مشترک و انفرادی در اجرای این قرارداد در مطابقت به شرایط قرارداد، مسؤل می باشند.

(2) یکی از شرکا منحیث شریک اصلی نامیده شده و مسؤل قبول مسؤلیت ها و پذیرش رهنمود ها به نمایندگی از سایر شرکا می باشد؛

(3) تطبیق تمام قرارداد بشمول پرداخت ها به شریک اصلی صورت میگیرد.

## 3. نیازمندیهای اضافی

3.1 داوطلبان باید معلومات اضافی مورد نیاز مندرج صفحه معلومات داوطلبی را ارائه نماید.

نام : {نام شخص درج گردد}

وظیفه: {وظیفه درج گردد}

امضاء:

تاریخ:

فرم نامه قبولی آفر<sup>۱۰</sup>  
فرم امر ساختمانی کوچک/03

تاریخ: {تاریخ صدور این نامه را درج نمایید}  
شماره: {شماره صدور این نامه را درج نمایید}  
از: {نام اداره تدارکاتی را درج نمایید}  
آدرس: {آدرس اداره تدارکاتی را درج نمایید}  
به: {نام داوطلب برنده و شماره جواز فعالیت وی را ذکر نمایید}  
آدرس: {آدرس داوطلب برنده را درج نمایید}

این نامه قبولی آفر به تأسی از ماده بیست و سوم قانون تدارکات و حکم هشتاد و پنجم طرز العمل تدارکات صادر و بموجب آن اطلاع داده میشود که آفر ارائه شده مؤرخ {تاریخ را به ترتیب روز، ماه و سال بنویسید} شما برای تدارک {نام پروژه یا قرارداد را بنویسید}، به قیمت قطعی مجموعی مبلغ {مبلغ را به ارقام و حروف بنویسید}، طوریکه در مطابقت با دستور العمل برای داوطلبان مندرج شرطنامه مربوطه، تدقیق و تصحیح شده است توسط این اداره قبول گردیده است. لذا از شما تقاضا میگردد الی مدت ده (10) روز تقویمی از تاریخ صدور این نامه، در مطابقت به مواد فوق الذکر قانون و طرز العمل تدارکات و مواد بیست و هشتم قانون و حکم هفتاد و هشتم طرز العمل، تضمین اجرای قرارداد را طوریکه در شرطنامه مربوطه درج و در ذیل تذکر گردیده، به اداره تسلیم نمایید، در غیر آن در مطابقت به ماده بیست و نهم قانون تدارکات، تضمین آفر شما قابل استرداد نخواهد بود. معلومات مزید در جدول ذیل درج می باشد:

مشخصات تدارکات/ قرارداد: {نام و مشخصات خالص تدارکات/ قرارداد را درج نمایید}
شماره تشخیصیه تدارکات: {شماره قرارداد مربوطه را درج نمایید}
قیمت مجموعی قرارداد: {قیمت مجموعی قرارداد را به ارقام و حروف درج نمایید}
نوعیت تضمین اجرای قرارداد: {نوعیت تضمین اجرای قرارداد را که در شرطنامه درج گردیده است را بنویسید}
مقدار تضمین اجرای قرارداد: {مبلغ تضمین اجرای قرارداد را به ارقام و حروف درج نمایید}
زمان عقد قرارداد: {تاریخ و ساعت عقد قرارداد را بنویسید}
مکان عقد قرارداد: {محل عقد قرارداد را بنویسید}

همچنین غرض مطالعه و مزید معلومات شما، مسوده موافقتنامه قرارداد ضمیمه این نامه به شما ارسال گردید.  
امضاء و تاریخ<sup>۱۱</sup> نام و تخلص و وظیفه:

<sup>10</sup> طبق فقره (1) حکم هشتاد و پنجم طرز العمل تدارکات؛ اداره مکلف است، بعد از ختم میعاد اطلاعیه تصمیم اعطای قرارداد و یا رسیدگی به اعتراضات داوطلبان، در صورتیکه قرارداد در حیطه صلاحیت امر اعطای مربوطه باشد، نامه قبولی آفر را به داوطلب برنده ارسال نماید، در صورتیکه قرارداد در حیطه صلاحیت کمیسیون تدارکات ملی باشد، بعد از منظوری این کمیسیون، نامه قبولی آفر به داوطلب برنده ارسال می شود.  
<sup>11</sup> این نامه، باید توسط شخصیکه شرطنامه ها و یا ضمایم را امضاء نموده است، امضا شود. این نامه منحیث یادداشت های تدارکاتی حفظ میگردد.

### قسمت چهارم: شرایط عمومی قرارداد

الف: عمومیات	ماده 1- تعاریفات
1- اصطلاحات تعریف شده به صورت درشت تحریر گردیده اند:	
1- بل احجام کار: احجام کار قیمت گذاری شده که شامل آفر می باشند.	
2- حوادث قابل جبران: حوادث که در ماده 44 شرایط عمومی قرارداد تعریف گردیده اند.	
3- تاریخ تکمیل: تاریخ تکمیل امور ساختمانی تصدیق شده توسط مدیر پروژه در مطابقت به بند 1 ماده 55 شرایط عمومی قرارداد.	
4- قرارداد: موافقتنامه کتبی میان اداره و قراردادی جهت اجرا، تکمیل و حفظ و مراقبت امور ساختمان است. قرارداد شامل اسناد مندرج بند 2 ماده 3 <b>شرایط عمومی قرارداد</b> می باشد.	
5- قراردادی: شخص یا شرکتی که آفر وی برای انجام امور ساختمانی توسط اداره قبول گردیده باشد.	
6- آفر قراردادی: آفر مکمل که توسط داوطلب برنده به اداره تسلیم گردیده است.	
7- قیمت قرارداد: قیمت مندرج نامه قبولی آفر بشمول تعدیلات بعدی وارده مطابق قرارداد می باشد.	
8- روز: روز تقویمی می باشند.	
9- مزد کار: کار که در مقابل آن به قراردادی به اساس کار، مواد خام، تاسیسات به اضافه فیصدی موافقه شده مصارف غیر مستقیم و مفاد پرداخت میگردد.	
10- نواقص: قسمت از کار که مطابق شرایط قرارداد تکمیل نشده باشد.	
11- سند تصدیق رفع نواقص: تصدیقنامه است که بعد از اصلاح نواقص توسط مدیر پروژه به قراردادی صادر میگردد.	
12- میعاد رفع نواقص: میعاد قابل محاسبه از تاریخ تکمیل قرارداد که در بند 1 ماده 35 <b>شرایط خاص قرارداد</b> از آن تذکر رفته است.	
13- نقشه ها: در برگیرنده محاسبات و معلومات ارائه شده و تأیید شده توسط مدیر پروژه بمنظور اجرای قرارداد می باشد.	
14- اداره: طرف قرارداد مشخص شده در <b>شرایط خاص قرارداد</b> می باشد.	
15- تجهیزات: ماشین آلات و وسایط نقلیه که جهت اجرای امور ساختمانی، بصورت موقت در ساحه کار فراهم میگرددند.	
16- قیمت ابتدایی قرارداد: قیمت قرارداد که در نامه قبولی آفر درج می باشد.	
17- تاریخ تخمینی تکمیل: تاریخ تخمینی که قراردادی امور ساختمان را تکمیل می نماید. تاریخ تخمینی تکمیل مندرج <b>شرایط خاص قرارداد</b> می باشد. این تاریخ صرف با صدور دستور تمدید	

<p>میعاد یا تسریع توسط مدیر پروژه تغییر نموده می تواند.</p> <p>18- مواد خام: تمام مواد بشمول مواد مصرفی که توسط قراردادی جهت اجرای امور ساختمانی، استفاده میگردد.</p> <p>19- تأسیسات: منضات امور ساختمانی که دارائی عملکرد میخانیکی، برقی، کیمیای، یا بیولوژیکی باشد.</p> <p>20- مدیر پروژه: شخص که نام وی در <b>شرایط خاص قرارداد</b> تذکر رفته یا شخص با صلاحیت که توسط اداره به عوض مدیر پروژه به قراردادی معرفی گردیده باشد و مسؤلیت نظارت و مدیریت قرارداد امور ساختمانی را دارا باشد.</p> <p>21- SCC: به معنی شرایط خاص قرارداد است.</p> <p>22- ساحه کار: ساحه مشخص شده <b>شرایط خاص قرارداد</b> می باشد.</p> <p>23- گزارش بررسی ساحه: شامل شرطنامه بوده گزارش واقع بینانه و مشرح در مورد وضعیت سطح و سطح فرعی ساحه می باشد.</p> <p>24- مشخصات: مشخصات امور ساختمانی شامل در قرارداد و تغییرات و اضافات وارده یا تأیید شده توسط مدیر پروژه می باشد.</p> <p>25- تاریخ آغاز کار: تاریخ آغاز امور ساختمان مندرج <b>شرایط خاص قرارداد</b>، تاریخ که قراردادی کار امور ساختمان را آغاز می نماید این تاریخ لزوماً مصادف به تاریخ تسلیمی ساحه نمی باشد.</p> <p>26- قراردادی فرعی: شخص یا شرکت که با قراردادی جهت اجرای بخش از امور ساختمانی قرارداد داشته که در برگیرنده امور ساختمانی در ساحه نیز می باشد.</p> <p>27- ساختمان های مؤقت: ساختمان دیزاین شده، ساخته شده، نصب شده و یا دور شده توسط قراردادی که برای اجرای امور ساختمانی و یا نصب آن ضروری می باشد.</p> <p>28- تعدیل: امر مدیر پروژه مبنی بر تغییر در امور ساختمانی می باشد.</p> <p>29- امور ساختمانی: شامل اعمار، اعمار مجدد، تخریب، ترمیم یا نو سازی یک عمارت، آماده ساختن ساحه، حفریات، نصب، مونتاژ، امور تزئیناتی و نیز خدمات ضمنی آن (برمه کاری، نقشه برداری، تصویر برداری، تحقیقات زلزله و خدمات مشابه و امثال آن) است که مطابق مندرج قرارداد، انجام می گردد، مشروط بر اینکه ارزش خدمات ضمنی از قیمت خود عمارت بیشتر نگردد.</p>	
<p>2.1 بمنظور تفسیر <b>شرایط عمومی قرارداد</b>، مفرد به عوض جمع و جمع به عوض مفرد بکار برده می شود. همچنان مؤنث معنی مذکر یا خنثی و یا بالعکس آن را افاده می نماید. عناوین فاقد اهمیت می باشند. کلمات معانی عادی دارا می باشند، مگر اینکه بصورت مشخص تعریف گردیده باشند. مدیر پروژه به پرسش ها در مورد <b>شرایط عمومی قرارداد</b>، وضاحت ارائه می نماید.</p>	<p>ماده 2- تفسیر</p>
<p>2.2 در صورت تذکر تکمیل کار امور ساختمان بشکل قسمت وار در <b>شرایط خاص قرارداد</b>، اشارات در شرایط عمومی قرارداد به امور ساختمانی، تاریخ تکمیل و تاریخ تخمینی تکمیل به هر قسمت امور ساختمانی (به استثنای اشاره به تاریخ تکمیل و تاریخ تخمینی تکمیل برای تمام کار امور ساختمان)</p>	



<p>قابل تطبیق می باشد.</p>	
<p>2.3 اسناد تشکیل دهنده قرارداد به ترتیب اولویت ذیل تفسیر میگردند:          1- موافقتنامه؛          2- نامه قبولی آفر؛          3- آفر قراردادی؛          4- شرایط خاص قرارداد؛          5- شرایط عمومی قرارداد؛          6- مشخصات فنی؛          7- نقشه ها؛          8- بل احجام کاری؛ و          9- سایر اسناد تشکیل دهنده قرارداد که در <b>شرایط خاص قرارداد</b> از آن تذکر رفته است.</p>	
<p>3.1 زبان و قانون نافذ بر قرارداد در <b>شرایط خاص قرارداد</b> بیان گردیده است.</p>	<p>ماده 3- زبان و قانون قرارداد</p>
<p>4.1 مدیر پروژه به نمایندگی از اداره، تصمیم در مسایل قرارداد میان اداره و قراردادی را اتخاذ می نماید. مگر اینکه طور دیگری در <b>شرایط خاص قرارداد</b> تذکر رفته باشد.</p>	<p>ماده 4- تصامیم مدیر پروژه</p>
<p>5.1 مدیر پروژه با صدور ابلاغیه به قراردادی، مسؤولیت ها و مکلفیت های خود را به شخص دیگری، محول یا مسؤولیت ها و مکلفیت های محول شده را فسخ می نماید.</p>	<p>ماده 5- واگذاری</p>
<p>6.1 هر گونه ارتباط بر قرار شده میان طرفها باید بصورت کتبی بوده و هرگونه ابلاغیه صرف در صورت تسلیمی قابل اجرا می باشد.</p>	<p>ماده 6- ارتباطات</p>
<p>7.1 قراردادی باید اداره را کتباً در مورد اعطای قراردادهای فرعی تحت این قرارداد، در صورتیکه قبلاً در آفر داوطلب مشخص نگردیده باشد اطلاع دهد. واگذاری بخشی قرارداد به قراردادی فرعی در روشنی ماده سی و ششم قانون تدارکات صورت میگیرد. اعطای قرارداد فرعی مکلفیت ها، وجایب و مسؤولیت های اكمال کننده تحت این قرارداد را متاثر نمی سازد.</p>	<p>ماده 7- عقد قرارداد های فرعی</p>
<p>7.2 در صورتیکه قرارداد الی 20 فیصد حجم قرارداد را بدون موافقه کتبی اداره و یا بیشتر از 20 فیصد حجم قرارداد را به قراردادی فرعی واگذار نموده باشد، این عمل نقض قانون تدارکات و تعهدات طرفین تلقی گردیده و تخطی در قرارداد محسوب میگردد. در این صورت قرارداد فسخ و تضمین اجرای قرارداد قابل استرداد نبوده و محرومیت قراردادی اصلی طی مراحل میگردد.</p>	
<p>8.1 قراردادی ساحه کار را با سایر قراردادیان، مقامات دولتی، ارائه کننده گان خدمات و اداره در میان تاریخ تقسیم اوقات کار آنان که در <b>شرایط خاص قرارداد</b> از آن تذکر رفته مشترکاً استفاده می نماید. قراردادی همچنان تسهیلات و خدمات را برای آنها طوریکه در تقسیم اوقات کار تذکر رفته فراهم می نماید. اداره میتواند جدول کاری قرار دادی های دیگر را تغییر داده و قراردادی اصلی را از موضوع مطلع سازد.</p>	<p>ماده 8- سایر قراردادی ها</p>
<p>9.1 قراردادی مکلف است کارمندان کلیدی مندرج <b>جدول کارمندان کلیدی</b>، یا کارمندان دیگری را که توسط مدیر پروژه تأیید گردیده، جهت انجام وظایف مندرج <b>جدول کارمندان کلیدی</b>، استخدام نماید. مدیر پروژه</p>	<p>ماده 9- کارمندان</p>

<p>تعویض کارمندان کلیدی را تنها زمانی می پذیرد که شایستگی و توانایی آنها بطور قابل ملاحظه معادل یا بالاتر از کارمندان کلیدی مندرج جدول کارمندان کلیدی باشد.</p>	
<p>9.2 مدیر پروژه می تواند درخواست اخراج کارمند قراردادی را با ارائه دلایل نماید. قراردادی اداره را از اخراج کارمند مذکور و عدم ارتباط وی با امور ساختمانی تحت این قرارداد در جریان (7) روز، اطمینان میدهد.</p>	
<p>10.2 اداره و قراردادی هر کدام مسئول جبران خساره خطرات مربوط خود طوریکه در قرارداد تذکر رفته است، می باشند.</p>	<p>ماده 10- خطرات به اداره و قراردادی</p>
<p>11.1 خطرات ذیل از آغاز کار امور ساختمان الی صدور سند تصدیقنامه رفع نواقص، مربوط به اداره می باشد:</p> <p>1- خطر صدمه شخصی، مرگ، یا خساره به ملکیت (به استثنای امور ساختمانی، تأسیسات، مواد خام، و تجهیزات) که ناشی از:</p> <p>(1) استفاده یا تصرف ساحه توسط ساختمان یا به منظور ساختمان که نتیجه اجتناب نا پذیر امور ساختمان باشد؛ یا</p> <p>(2) غفلت، تخطی از مسئولیت قانونی یا مداخله در حقوق قانونی توسط اداره یا توسط شخص که در استخدام و یا طرف قرارداد با اداره باشد به استثنای خود قراردادی</p> <p>2- خطر خساره به امور ساختمانی، تأسیسات، مواد خام و تجهیزات به اندازه که ناشی از تقصیر اداره بوده یا خطرات ناشی از دیزاین یا از اثر جنگ یا آلودگی که منطقه که ساحه کار در آن واقع شده است را متاثر سازد.</p>	<p>ماده 11- خطرات مربوط اداره</p>
<p>11.2 خطر زیان یا خساره به امور ساختمانی، تأسیسات، مواد خام، به استثنای زیان و خساره از زمان آغاز کار الی صدور تصدیقنامه رفع نواقص مربوط به اداره می باشد مگر اینکه مفقودی و خساره ناشی از موارد ذیل باشد:</p> <p>1- نقص موجود در تاریخ تکمیلی امور ساختمانی؛</p> <p>2- حادثه صورت گرفته قبل از تاریخ تکمیلی که خطر مربوط به اداره نباشد؛ یا</p> <p>3- فعالیت های قراردادی در ساحه بعد از تاریخ تکمیل.</p>	
<p>12.1 خطرات صدمه شخصی، مرگ، و زیان یا خساره به ملکیت (بدون محدودیت بشمول امور ساختمان، تأسیسات، مواد خام، و تجهیزات) از آغاز کار امور ساختمانی الی صدور تصدیقنامه مسئولیت رفع نواقص که مربوط به اداره نباشد، مسئولیت قراردادی می باشد.</p>	<p>ماده 12- خطرات مربوط به قراردادی</p>
<p>13.1 قراردادی مکلف است پوشش بیمه حادثات ذیل ناشی از خطرات خود را از تاریخ آغاز کار الی ختم میعاد مسئولیت رفع نواقص، بنام مشترک اداره و قراردادی، به مبلغ مندرج شرایط خاص قرارداد، مهیا سازد:</p> <p>1- زیان یا خساره به امور ساختمانی، تأسیسات، و مواد خام؛</p> <p>2- زیان یا خساره تجهیزات؛</p> <p>3- زیان یا خساره ملکیت (به استثنای امور ساختمانی، تأسیسات، مواد خام، و تجهیزات) مربوط به</p>	<p>ماده 13- بیمه</p>

<p>قرارداد؛ و 4- صدمه شخصی یا مرگ.</p>	
<p>13.2 قراردادی، پالیسی بیمه را قبل از تاریخ آغاز کار جهت تأییدی به مدیر پروژه تسلیم می نماید. بیمه در برگیرنده پرداخت جبران خساره قابل پرداخت می باشد.</p>	
<p>13.3 در صورت عدم ارائه پالیسی بیمه و تصدیقنامه بیمه توسط قراردادی، اداره بیمه لازم را بدین منظور فراهم و قیمت بیمه پرداخت شده را از قراردادی حصول یا در صورت عدم پرداخت، قرض قابل پرداخت بالای قراردادی محسوب میگردد.</p>	
<p>13.4 هرگونه تغییر در شرایط بیمه بدون تأیید مدیر پروژه قابل قبول نمی باشد.</p>	
<p>13.5 طرفین مطابق شرایط پالیسی بیمه عمل می نمایند.</p>	
<p>14.1 قراردادی در ترتیب آفر به گزارش بررسی ساحه مندرج <b>شرایط خاص قرارداد</b> و سایر معلومات که در دسترس داوطلب قرارداده می شود اتکا می نماید.</p>	<p>ماده 14- گزارش تحقیق ساحه</p>
<p>15.1 مدیر پروژه به پرسش ها در مورد <b>شرایط خاص قرارداد</b>، توضیحات ارائه می نماید.</p>	<p>ماده 15- پرسش ها در مورد شرایط خاص قرارداد</p>
<p>16.1 قراردادی امور ساختمانی را در مطابقت به مشخصات تخنیکی و نقشه ها اجرا و نصب می نماید.</p>	<p>ماده 16- قراردادی</p>
<p>17.1 قراردادی کار امور ساختمانی را بعد از اخذ نامه آغاز کار شروع و طبق برنامه کاری ارائه شده یا تجدید شده که از جانب مدیر پروژه تصدیق شده باشد، اجرا و در تاریخ تخمینی تکمیلی، تکمیل می نماید.</p>	<p>ماده 17- تاریخ تخمینی امور ساختمان</p>
<p>18.1 قراردادی مشخصات تخنیکی و نقشه ها را که نشان دهنده امور ساختمانی مؤقت می باشد به مدیر پروژه جهت تأیید ارائه می نماید.</p>	<p>ماده 18- تصدیق توسط مدیر پروژه</p>
<p>18.2 قراردادی مسئول دیزاین امور ساختمانی مؤقت می باشد.</p>	
<p>18.3 تصدیق دیزاین امور ساختمانی مؤقت توسط مدیر پروژه، مسؤلیت قراردادی در دیزاین ارائه شده ساختمان های موقت را متاثر نمی سازد.</p>	
<p>18.4 در صورت لزوم، قراردادی تصدیق اشخاص ثالث را در دیزاین امور ساختمانی مؤقت حاصل می نماید.</p>	
<p>18.5 تمام نقشه های تهیه شده قراردادی جهت اجرای امور ساختمانی مؤقت و دایمی قبل از استفاده باید توسط مدیر پروژه تأیید گردند.</p>	
<p>19.1 قراردادی مسؤل ایمنی تمام فعالیت ها در ساحه می باشد.</p>	<p>ماده 19- ایمنی</p>
<p>20.1 هر شی تاریخی یا با ارزش که بصورت تصادفی در ساحه کشف گردد، ملکیت اداره می باشد. در صورت کشف، قراردادی امور ساختمانی را توقف و مدیر پروژه را از موضوع مطلع می سازد. مدیر پروژه موضوع را به اطلاع ادارات وزارت اطلاعات و فرهنگ طبق ماده 10 قانون حفاظت از دارائی های فرهنگی و تاریخی می رساند.</p>	<p>ماده 20- اکتشاف</p>
<p>21.1 اداره تمام ساحه را در اختیار قراردادی قرار می دهد. در صورتیکه اداره ساحه را در تاریخ مندرج <b>شرایط خاص قرارداد</b> در اختیار قراردادی قرار ندهد، تاخیر در شروع فعالیت های مربوط تقصیر اداره پنداشته شده که خود یک عمل قابل جبران می باشد.</p>	<p>ماده 21- ملکیت ساحه</p>
<p>22.1 قراردادی اجازه دسترسی ساحه و دیگر محلات مرتبط به کار امور ساختمانی را به مدیر پروژه یا شخص با صلاحیت که از جانب مدیر پروژه معرفی گردیده، می دهد.</p>	<p>ماده 22- دسترسی به ساحه</p>

<p>23.1 قراردادی تمام دساتیر مدیر پروژه را که در مطابقت به قوانین قابل تطبیق در ساحه باشد، انجام می دهد.</p>	<p>ماده 23- دستور،</p>
<p>23.2 قراردادی مکلف است اجازه بررسی ساحه، دفاتر، حسابات و یاد داشت های خود و قراردادی های فرعی مربوط به انجام این قرارداد را به مفتش موظف از جانب حکومت بدهد. قراردادی توجه داشته باشد که مطابق بند 1 ماده 60 فساد و تقلب که بیان کننده عمل جلوگیری از تفتیش و بررسی دولت از جانب قراردادی مطابق بند 2 ماده 23 حق تفتیش و بررسی حکومت، ایجاد مانع تلقی گردیده و منجر به فسخ قرارداد و غیر واجد شرایط بودن می گردد.</p>	<p>تفتیش و بررسی</p>
<p>24.1 در صورتیکه تصمیم مدیر پروژه به باور قراردادی خارج از صلاحیت وی تحت قرارداد یا تصمیم نادرست باشد، در اینصورت تصمیم اتخاذ شده در جریان (14) روز از اطلاعیه تصمیم، به مرجع حل و فصل منازعات ارجاع می گردد.</p>	<p>ماده 24- منازعه</p>
<p>24.2 مرجع تصمیم کتبی خود را در جریان (28) روز از اخذ اطلاعیه منازعه، ارائه می نماید.</p>	
<p><b>ب. کنترل زمان</b></p>	
<p>25.1 قراردادی مکلف است بعد از اخذ نامه قبولی آفر، در حدود زمان مندرج <b>شرایط خاص قرارداد</b>، برنامه کاری، ترتیبات، و زمان بندی فعالیت های اموساختمانی را جهت تأییدی به مدیر پروژه ارائه نماید.</p>	<p>ماده 25- پلان کاری</p>
<p>25.2 پلان کاری تجدید شده باید نشان دهنده پیشرفت واقعی بدست آمده هر فعالیت و اثر پیشرفت بدست آمده بالای زمان کار با قیمانده، بشمول هر تغییر در تسلسل فعالیت ها باشد.</p>	
<p>25.3 قراردادی پلان کاری تجدید شده را در خلال مدت مشخص شده <b>شرایط خاص قرارداد</b>، جهت تأیید به مدیر پروژه ارائه می نماید. در صورت عدم ارائه پلان کاری تجدید شده در خلال مدت مشخص شده شرایط خاص قرارداد، مبلغ مندرج <b>شرایط خاص قرارداد</b> از پرداخت بعدی معطل قرارداده شده و الی ارائه پلان کاری تجدید شده، معطلی پرداخت آن ادامه می یابد.</p>	
<p>25.4 تأیید پلان کاری قراردادی توسط مدیر پروژه، مکلفیت های قراردادی را متاثر نمی سازد. قراردادی می تواند پلان کاری خود را در هر زمان بازنگری نموده و به مدیر پروژه ارائه نماید. پلان کاری تجدید شده نشان دهنده اضافه کاری و کم کاری و واقعات قابل جبران می باشد.</p>	
<p>26.1 مدیر پروژه در صورت وقوع حادثه قابل جبران یا دستور اضافه کاری که تکمیل کار امور ساختمان را در تاریخ تخمینی تکمیل ناممکن سازد، بدون تسریع کار توسط قراردادی که سبب وقوع مصرف اضافی به وی گردد، تاریخ تخمینی تکمیل امور ساختمان را تمدید می نماید.</p>	<p>ماده 26- تمدید تاریخ تخمینی تکمیل</p>
<p>26.2 مدیر پروژه در جریان 21 روز از درخواست تمدید، تصمیم و اندازه تمدید را با در نظر داشت اثرات واقعات قابل جبران یا اختلاف با ارائه معلومات حمایتی، اتخاذ می نماید. در صورت عدم ارائه هشدار بموقع از جانب قراردادی مبنی بر تأخیر یا عدم همکاری قراردادی بمنظور جلوگیری تأخیر، این تأخیر در بررسی تاریخ تخمینی تکمیل تمدید شده، مد نظر گرفته نمیشود.</p>	
<p>27.1 در صورتیکه اداره خواهان تکمیل کار امور ساختمان در تاریخ پیشتر از تاریخ تخمینی تکمیل باشد، مدیر پروژه پیشنهاد های قیمت گذاری شده را جهت تطبیق تسریع لازم از قراردادی مطالبه می نماید. در صورت قبول پیشنهاد از جانب اداره، تاریخ تخمینی تکمیل طبقاً تعدیل و توسط اداره و قراردادی تأیید میگردد.</p>	<p>ماده 27- تسریع</p>
<p>27.2 پیشنهاد های قیمت گذاری شده قراردادی جهت تسریع تکمیل امور ساختمانی بعد از قبولی از جانب اداره، در قیمت قرارداد درج و اضافه کاری محسوب میگردد.</p>	
<p>28.1 مدیر پروژه می تواند دستور تأخیر آغاز یا تأخیر پیشرفت هر فعالیت در محدوده امور ساختمانی را به قراردادی بدهد.</p>	<p>ماده 28- تأخیر سفارش شده</p>

شرطنامه معیاری تدارکات امور ساختمانی کوچک

	توسط مدیر پروژه
29.1 اداره یا قراردادی از یکدیگر بمنظور اشتراک در جلسات اداری، درخواست نموده می توانند. هدف از جلسات اداری بررسی پلان کار امور ساختمانی باقیمانده و برخورد با حادثات مندرج بند 1 ماده 32 می باشد.	ماده 29- جلسات مدیریت
29.2 مدیر پروژه اجندای بحث شده در جلسه اداری را ثبت و کاپی های آن را به اداره و حاضرین جلسه ارائه می نماید. فعالیت های قابل اجرا توسط طرفین در جلسه اداری و یا بعد از آن توسط مدیر پروژه تعیین می گردد.	
30.1 قراردادی بزود ترین فرصت ممکن مدیر پروژه را از وقوع حوادث یا شرایط مشخص احتمالی که سبب ورود تأثیر منفی روی کیفیت امور ساختمانی، افزایش قیمت قرارداد، یا تأخیر انجام امور ساختمان میگردد، هشدار میدهد. قراردادی اثرات تخمینی حوادث یا شرایط مشخص احتمالی را بالای قیمت قرارداد و تاریخ تکمیل، بزود ترین فرصت ممکن به مدیر پروژه ارائه می نماید.	ماده 30- هشدار زود هنگام
30.1 قراردادی با مدیر پروژه در حصه ترتیب یا مدنظر گرفتن پیشنهاد ها جهت جلوگیری یا کاهش اثرات حوادث یا شرایط توسط اشخاص ذیدخل و جهت انجام دستور مدیر پروژه، همکاری می نماید.	
<b>ج. کنترل کیفیت</b>	
31.1 مدیر پروژه کار امور ساختمان را بررسی نموده و در صورت موجودیت نواقص، قراردادی را مطلع می سازد. این بررسی کار امور ساختمان تأثیری بر مسؤلیت قراردادی ندارد. مدیر پروژه دستور جستجو و بر ملا ساختن نواقص را به قراردادی داده و قراردادی هر قسمت امور ساختمانی را که به باور مدیر پروژه دارای نواقص است، بررسی می نماید.	ماده 31- تشخیص نواقص
32.1 در صورت دستور مدیر پروژه جهت انجام آزمایش که در مشخصات تخنیکی از آن تذکر نرفته، و در صورت تثبیت نواقص، مصرف بررسی و نمونه ها از جانب قراردادی پرداخت میگردد. در صورت عدم موجودیت نواقص، حادثه قابل جبران تلقی میگردد.	ماده 32- آزمایش
33.1 مدیر پروژه قراردادی را از موجودیت هرگونه نواقص قبل از میعاد رفع نواقص که از تاریخ تکمیلی مشخص شده <b>شرایط خاص قرارداد</b> آغاز میگردد، مطلع می سازد. میعاد رفع نواقص الی تکمیل رفع نواقص، تمدید میگردد.	ماده 33- تصحیح نواقص
33.2 قراردادی هر نواقص اطلاع داده شده توسط مدیر پروژه را در طول زمان مشخص شده اطلاعیه رفع نواقص رفع می نماید.	
34.1 در صورتیکه قراردادی نواقص را در طول زمان مشخص شده اطلاعیه رفع نواقص مدیر پروژه، رفع ننماید، در اینصورت، مدیر پروژه مصارف رفع نواقص را بررسی و قراردادی مبلغ متذکره از تامينات قراردادی وضع می گردد.	ماده 34- نواقص تصحیح نا شده
<b>د. کنترل مصارف</b>	
35.1 بل احجام کاری در برگزیده اقلام، نصب، آزمایش و راه اندازی امور ساختمانی که توسط قراردادی اجرا میگردد، می باشد.	ماده 35- بل احجام کاری <sup>۱۲</sup>

<sup>12</sup> در قرارداد با پرداخت بالمقطع بل احجام کاری حذف و بجای آن جدول فعالیت و بند 1 ماده 37 شرایط عمومی قرارداد با بند 2 ماده 37 شرایط عمومی قرارداد بشکل ذیل تعویض گردد:  
بند 1 ماده 37 قراردادی جدول فعالیت تجدید نظر شده خویش را در جریان 14 روز از اطلاعیه، به مدیر پروژه ارائه می نماید. فعالیت های جدول فعالیت با فعالیت های برنامه کاری هماهنگی داشته باشند.

## شرطنامه معیاری تدارکات امور ساختمانی کوچک

	35.2 بل احجام کاری جهت محاسبه قیمت قرارداد استفاده میگردد. پرداخت برای مقدار امور ساختمان انجام شده به نرخ مندرج بل احجام کاری برای هر قلم صورت میگردد.
ماده 36- تغییر مقدار <sup>۱۳</sup>	36.1 قراردادی به درخواست مدیر پروژه، جزئیات مصارف هر نرخ در بل احجام کاری را ارائه می نماید.
ماده 37 - اضافه کاری و کم کاری	37.1 تمامی اضافه کاری و کم کاری ها در برنامه کاری تجدید شده توسط قراردادی شامل می گردد.
ماده 38- پرداخت های برای اضافه کاری ها	38.1 در صورت دستور اضافه کاری توسط مدیر پروژه، قراردادی نرخ خود را برای اضافه کاری دستور داده شده در جریان 7 روز یا مدت بیشتر که توسط مدیر پروژه بیان شده ارائه می نماید. مدیر پروژه نرخ های ارائه شده را بررسی می نماید.
	38.2 در صورتیکه قلم اضافه کاری شامل اقلام بل احجام کاری نیز باشد، نرخ قبلاً ارائه شده در بل احجام کاری منحصیث نرخ برای اضافه کاری در نظر گرفته می شود.
	38.3 در صورتیکه نرخ ارائه شده مناسب نباشد، مدیر پروژه تغییرات را سفارش و تغییرات را در قیمت قرارداد به اساس تخمین اثرات تغییرات در مصارف قراردادی، وارد می نماید.
	38.4 در صورتیکه به نسبت استجعالیت زمان کافی برای ارائه و بررسی نرخ ها وجود نداشته باشد یا سبب تأخیر در کار گردد، نرخ ارائه نگردیده و اختلاف منحصیث حادثه قابل جبران پنداشته می شود.
	38.5 قراردادی مستحق پرداخت مصارف اضافی که می بایست ذریعه ارسال هشدار زود هنگام جلوگیری گردد، نمی باشد.
	39.1 در صورت تجدید نظر در پلان کاری <sup>۱۴</sup> ، قراردادی تخمین جریان پول نقد تجدید نظر شده خویش را به مدیر پروژه ارائه می نماید. تخمین جریان پول نقد شامل اسعار مختلف مندرج قرارداد بوده و مطابق نرخ مبادله قرارداد تبدیل میگردد.
ماده 40- تصدیقنامه پرداخت ها	40.1 قراردادی به صورت ماهانه ارزش تخمینی امور ساختمانی انجام شده منفی مجموعه مبلغ تصدیق شده قبلی را به مدیر پروژه تسلیم می نماید.
	40.2 مدیر پروژه صورت مالی ماهانه قراردادی را بررسی و مبلغ قابل پرداخت به قراردادی را تصدیق می نماید.
	40.3 ارزش امور ساختمان انجام شده توسط مدیر پروژه تشخیص میگردد.
	40.4 ارزش امور ساختمانی انجام شده شامل مقدار اقلام بل احجام کاری <sup>۱۵</sup> تکمیل شده می باشد.
	40.5 ارزش امور ساختمانی انجام شده شامل ارزیابی اختلاف و حادثه قابل جبران می باشد.
	40.6 مدیر پروژه اقلام قبلاً تصدیق شده در تصدیق نامه قبلی را در نظر نگرفته و یا متناسب به مقدار قبلاً تصدیق شده که شامل صورت ماهانه فعلی می باشد از صورت ماهانه فعلی کم می کند.

بند 2 ماده 37 در صورت پرداخت برای مواد خام در ساحه بطور جداگانه، قراردادی تسلیمی مواد خام در ساحه را بطور جداگانه در جدول فعالیت ارائه می نماید.

<sup>12</sup> در قرارداد با پرداخت بالمقطع بل احجام کاری حذف و بجای آن جدول فعالیت و ماده 38 شرایط عمومی قرارداد با بند 1 ماده 38 شرایط عمومی قرارداد بشکل ذیل تعویض گردد:

بند 1 ماده 38 تعدیل جدول فعالیت جهت درج تغییر برنامه یا شیوه کاری به صلاحیت قراردادی صورت میگردد. در صورت تغییر جدول فعالیت، قیمت های جدول فعالیت تغییر نمی نماید؛

<sup>14</sup> { در قرارداد با پرداخت بالمقطع، بعد از برنامه کاری، جدول فعالیت اضافه گردد}

<sup>15</sup> {در قرارداد با پرداخت بالمقطع، این پاراگراف بشکل ذیل تحریر گردد: "ارزش کار امور ساختمانی انجام شده در برگیرنده ارزش فعالیت های تکمیل شده جدول فعالیت می باشد"}<sup>15</sup>

<p>41.1 پرداخت ها در پیش پرداخت مجرا می گردد، پرداخت ها به قراردادی در خلال مدت (30) روز بعد از تصدیق صورت حساب ارائه شده توسط اداره صورت می گیرد.</p>	<p>ماده 41- پرداخت ها</p>
<p>41.2 تمام پرداخت ها به واحد پول افغانی صورت می گیرد، مگر اینکه در شرایط خاص قرارداد طور دیگری تذکر رفته باشد.</p>	
<p>41.3 اقلام امور ساختمان که نرخ یا قیمت ارائه نشده، شامل دیگر قیمت ها و نرخ ها در قرارداد محسوب گردیده و از جانب اداره به آن پرداخت صورت نمیگیرد.</p>	
<p>42.1 موارد ذیل وقایع قابل جبران می باشد:</p> <p>1- اداره ساحه کار را در زمان تسلیمی ساحه مندرج مطابق بند 1 ماده 21 شرایط عمومی قرارداد تسلیم نموده است.</p> <p>2- اداره جدول فعالیت های قراردادی دیگر را طوری تعدیل نموده که کار امور ساختمان قراردادی تحت این قرارداد را متأثر می سازد؛</p> <p>3- مدیر پروژه دستور تأخیر را صادر می نماید یا نقشه ها، مشخصات تخنیکی یا هم دستور لازم بمنظور اجرای کار امور ساختمان را صادر نمی نماید؛</p> <p>4- مدیر پروژه دستور برملا ساختن یا اجرای آزمایشات اضافی را از قراردادی می نماید که در نتیجه آزمایش، نواقص تثبیت نمی گردد؛</p> <p>5- مدیر پروژه بدون کدام دلایل مؤجه، قراردادی فرعی را اجازه فعالیت نمی دهد؛</p> <p>6- شرایط در ساحه بطور قابل ملاحظه ناسازگار تر نسبت به زمان قبل از صدور نامه قبولی آفر به اساس معلومات فرستاده شده به داوطلبان (بشمول گزارش های تحقیق ساحه)، معلومات قابل دسترس عامه و بررسی عینی ساحه می باشد؛</p> <p>7- مدیر پروژه دستور حل وضعیت پیش بینی نشده ناشی از اقدامات اداره را داده یا کارات اضافی بیل به دلایل ایمنی یا سایر دلایل لازم باشد؛</p> <p>8- قراردادی ها دیگر، مقام های دولتی، خدمات عمومی یا اداره در حدود زمان مندرج قرارداد عمل نمی نمایند، که سبب تأخیر یا مصارف اضافی به این قراردادی میگردد؛</p> <p>9- تأخیر در پرداخت پیش پرداخت توسط اداره</p> <p>10- تأثیر خطرات مربوط اداره به قراردادی؛</p> <p>11- تأخیر صدور تصدیق تکمیل امور ساختمانی بدلائل نامعقول از جانب مدیر پروژه؛</p>	<p>ماده 42- وقایع قابل جبران</p>
<p>42.2 در صورت وقوع حائثه قابل جبران که سبب مصارف اضافی یا جلوگیری از تکمیل کار امور ساختمانی قبل از تاریخ تخمینی تکمیل میگردد، قیمت قرارداد و میعاد آن تعدیل می گردد. مدیر پروژه تصمیم در مورد اندازه افزایش قیمت قرارداد و اندازه تمدید تاریخ تخمینی تکمیل امور ساختمان را اتخاذ می نماید.</p>	
<p>42.3 در صورت ورود خساره به منافع اداره، به علت عدم همکاری قراردادی و یا عدم هشدار به موقع توسط قراردادی، قراردادی به همان اندازه مستحق جبران نمی باشد.</p>	
<p>43.1 مدیر پروژه قیمت قرارداد را در صورت تغییر مالیات بشمول مالیه بر معاملات انتفاعی (BRT)، و سایر مالیات در میان مدت (28) روز قبل از تسلیمی آفر ها و آخرین تاریخ تصدیق تکمیلی، تعدیل می نماید. این تعدیل ناشی از تغییر در مالیه قابل پرداخت به قراردادی می باشد، مشروط بر اینکه این تغییرات قبلاً در قیمت قرارداد منعکس نگردیده یا ناشی از حکم ماده 47 شرایط عمومی قرارداد، نباشد.</p>	<p>ماده 43- مالیه</p>
<p>44.1 در صورت که طرف قرارداد داخلی باشد پرداخت ها به واحد پولی افغانی صورت می گیرد.</p>	<p>ماده 44- اسعار</p>
<p>45.1 تعدیل قیمت به دلیل وقوع نوسانات در قیمت عوامل بکار رفته در صورت مجاز می باشد که در شرایط</p>	<p>ماده 45- تعدیل قیمت</p>

	<b>خاص قرارداد</b> از آن تذکر رفته باشد.	
ماده 46- تأمینات	46.1 اداره الی ختم تمام کار ، قسمتی از پول هر پرداخت را که در <b>شرایط خاص قرارداد</b> از آن تذکر رفته، حفظ می نماید.	
	46.2 تأمینات، بعد از تکمیل کامل قرارداد از جانب قراردادی یا ختم میعاد گرننتی، وراثتی و رفع نواقص و صدور تصدیق نامه ختم قرارداد از جانب اداره به قراردادی مسترد می گردد.	
ماده 47- جریمه تأخیر	47.1 جریمه تأخیر به نرخ فی روز مندرج <b>شرایط خاص قرارداد</b> برای روز های تأخیر محاسبه میگردد. در صورتیکه قراردادی موفق به انجام تمام یا قسمتی از کار امور ساختمان در زمان معینه آن نگردد، جریمه تأخیر مطابق حکم ماده سی و نهم قانون تدارکات و حکم یکصد و هشتم طرزالعمل تدارکات، از پرداخت های قراردادی وضع میگردد. در صورتیکه مقدار جریمه تأخیر وضع شده بالغ بر 10 فیصد قیمت مجموعی قرارداد گردد، قرارداد مطابق ماده 35 <b>شرایط عمومی قرارداد</b> فسخ میگردد. پرداخت جریمه تأخیر تاثیری بر مسؤلیت های قراردادی ندارد.	
	47.2 در صورت تمدید تاریخ تخمینی تکمیل امور ساختمان بعد از پرداخت جریمه تأخیر، مدیر پروژه هرگونه اضافه پرداخت جریمه تأخیر توسط قراردادی را با تعدیل تصدیقنامه پرداخت بعدی، تصحیح می نماید.	
ماده 48- مکافات	48.1 در صورت تکمیل امور ساختمانی پیش از تاریخ تخمینی تکمیل، مکافات به نرخ فی روز مندرج (به استثنای روز های که پرداخت مکافات به نسبت سرعت در کار طبق دستور مدیر پروژه صورت گرفته است) <b>شرایط خاص قرارداد</b> ، به قراردادی پرداخت میگردد. مدیر پروژه کار اجرا شده را که زمان اجرای آن هنوز فرا نرسیده است تصدیق می نماید.	
ماده 49- پیش پرداخت	49.1 اداره پیش پرداخت را در مقابل تضمین بانکی غیر مشروط در فورم مربوط و از بانک قابل قبول اداره به مبلغ و اسعار معادل پیش پرداخت، به مبلغ و تاریخ مندرج <b>شرایط خاص قرارداد</b> ، به قراردادی پرداخت می نماید. تضمین پیش پرداخت الی باز پرداخت پیش پرداخت اعتبار داشته، اما مبلغ تضمین پیش پرداخت بتدریج به اندازه باز پرداخت پیش پرداخت توسط قراردادی، کم میگردد. در پیش پرداخت تکتانه وضع نمیگردد.	
	49.2 قراردادی پیش پرداخت را صرف برای پرداخت به تجهیزات، تأسیسات، مواد خام و مصارف تجهیز کردن لازم مشخص شده جهت اجرای قرارداد، استفاده می نماید. قراردادی جهت تثبیت استفاده پیش پرداخت بمنظور موارد فوق، کاپی های انوایس ها یا دیگر اسناد را به مدیر پروژه ارائه می نماید.	
	49.3 پیش پرداخت از پرداخت های قابل پرداخت به قراردادی وضع می گردد. پیش پرداخت یا باز پرداخت مکافات، یا جریمه تأخیر، مد نظر گرفته نمی شود.	
ماده 50- تضمینات	50.1 داوطلب برنده در مدت 10 روز بعد از دریافت نامه قبولی آفر، تضمین اجرای مشخص شده در <b>شرایط خاص قرارداد</b> ، را به شکل قابل قبول به اداره به اسعار قیمت قرارداد ارائه می نماید. تضمین اجرا به مدت (28) روز بعد از تاریخ صدور تصدیقنامه تکمیل، دارای اعتبار می باشد.	
ماده 51 - مزد کار	51.1 در صورت لزوم، مزد کار روزانه ارائه شده در آفر داوطلب برای محاسبه پرداخت مقدار اضافی کار که به اساس هدایت قبلی کتبی مدیر پروژه انجام یافته باشد، استفاده می گردد.	



<p>51.2 قراردادی تمام امور ساختمانی قابل پرداخت تحت به اساس مزد کار را در فورمه های تأیید شده توسط مدیر پروژه ثبت می نماید. هر فورمه تکمیل شده در خلال (2) روز از جانب مدیر پروژه تصدیق و امضاء می گردد.</p>	
<p>51.3 پرداخت مزد کار صرف در صورت ارائه فورمه های امضاء شده، صورت میگیرد.</p>	
<p>52.1 قراردادی بمصرف خود، مسؤلیت رفع نواقص زبان یا خساره به امور ساختمانی یا مواد خام که در امور ساختمانی ترکیب میگردد را در مدت زمان میان تاریخ آغاز کار و ختم میعاد رفع نواقص در صورت که ناشی از اهمال یا فروگذاری قراردادی باشد را دارد.</p>	<p>ماده 52- مصارف ترمیم</p>
<p><b>ح. اختتام قرارداد</b></p>	
<p>53.1 قراردادی بعد از تکمیل امور ساختمانی از مدیر پروژه درخواست صدور تصدیقنامه تکمیل امور ساختمانی را نموده و مدیر پروژه بعد از تصدیق تکمیل امور ساختمانی، تصدیقنامه را صادر می نماید.</p>	<p>ماده 53- تکمیل</p>
<p>54.1 اداره در جریان (7) روز بعد از صدور تصدیقنامه تکمیل، ساحه و امور ساختمانی را تسلیم میگیرد.</p>	<p>ماده 54- تسلیمی</p>
<p>55.1 قراردادی قبل از ختم میعاد رفع نواقص، حساب مشرح مجموع پول قابل پرداخت به خود تحت این قرارداد را به مدیر پروژه ارائه می نماید. مدیر پروژه تصدیقنامه رفع نواقص را صادر و هر گونه پرداخت باقیمانده نهایی قراردادی را در جریان (56) روز که بعد از دریافت حساب مکمل و صحیح از جانب قراردادی تصدیق می نماید. در غیر آن، مدیر پروژه در جریان (56) روز جدول را که بیانگر تصحیحات و افزودی لازم را صادر می نماید. در صورت عدم قبول حساب نهایی که دوباره توسط قراردادی ارائه گردیده، مدیر پروژه تصمیم در مورد مبلغ قابل پرداخت به قراردادی تحت این قرارداد را اتخاذ و تصدیقنامه پرداخت را صادر می نماید.</p>	<p>ماده 55- حساب نهایی</p>
<p>56.1 در صورت لزوم، قراردادی نقشه ها و یا رهنمود های عملیاتی و مراقبت را در تاریخ مندرج <b>شرایط خاص قرارداد</b> ارائه می نماید.</p>	<p>ماده 56- رهنمود عملیاتی و مراقبت</p>
<p>56.2 در صورت عدم ارائه نقشه ها و یا رهنمود های عملیاتی و مراقبت در تاریخ مشخص شده <b>شرایط خاص قرارداد</b> از جانب قراردادی یا عدم تأییدی آن از جانب مدیر پروژه، مبلغ مشخص شده در <b>شرایط خاص قرارداد</b> از پرداخت های باقیمانده به قراردادی پرداخت نمیگردد.</p>	

<p>57.1 قرارداد در اثر تخطی قراردادی از ایفای شرایط و تعهدات مندرج آن فسخ میگردد.</p>	<p>ماده 57- فسخ قرارداد</p>
<p>57.2 تخطی در قرارداد شامل موارد ذیل بوده اما محدود به آنها نمی باشد:</p> <p>1- قراردادی کار امور ساختمانی را به مدت (28) روز توقف در حالیکه این توقف کار امور ساختمان در پلان کاری فعلی نشان داده نشده و توقف از جانب مدیر پروژه تأیید نگردیده باشد؛</p> <p>2- مدیر پروژه دستور تأخیر امور ساختمان را داده و در جریان (28) روز انصراف از این دستور صورت نگرفته باشد؛</p> <p>3- در صورت افلاس و تصفیه قراردادی بدون حالات ادغام و تغییرات تشکیلاتی قراردادی</p> <p>4- با ارسال اطلاعیه توسط مدیر پروژه به قراردادی مبنی بر اینکه عدم رفع یک نقص مشخص نقض اساسی قرارداد بوده و قراردادی نتواند در ميعاد مشخص شده توسط مدیر پروژه، نواقص را رفع نماید؛</p> <p>5- قراردادی امنیت لازم را بصورت پيهم فراهم ننماید؛ و</p> <p>6- در صورتیکه مقدار جریمه تاخیر وضع شده بالغ بر 10 فیصد قیمت مجموعی قرارداد گردد.</p>	
<p>57.3 علرغم موارد فوق، اداره می تواند قرارداد را بصورت یکجانبه فسخ نماید.</p>	
<p>57.4 در صورت فسخ قرارداد، قراردادی کار امور ساختمان را فوراً متوقف داده و بعد از حصول اطمینان اینکه ساحه امن و بیخطر است، ساحه را در اسرع وقت ترک می نماید.</p>	
<p>58.1 در صورتیکه اداره تشخیص دهد که قراردادی در اعمال های فساد کارانه، تقلب، تبانی، اجبار، یا ایجاد موانع در پروسه تدارکات یا در اجرای قرارداد دخیل باشد، اداره بعد از صدور اطلاعیه (14) روزه به قراردادی، قرارداد را فسخ و قراردادی را از ساحه اخراج و بند 5 ماده 59 قابل تطبیق می باشد.</p>	<p>ماده 58- فساد و تقلب</p>
<p>58.2 در صورتیکه کارمند قراردادی در اعمال های فساد کارانه، تقلب، تبانی، اجبار، یا ایجاد موانع در جریان اجرای قرارداد دخیل باشد، کارمند مطابق بند 1 ماده 9 شرایط عمومی قرارداد، اخراج میگردد.</p>	

<p>58.3 اداره، داوطلب، قراردادی و قراردادی فرعی مکلف اند اصول عالی اخلاقی را در مراحل داوطلبی و اجرای قرارداد را رعایت نمایند. روی این ملحوظ اصطلاحات آتی مفاهیم ذیل را افاده می نمایند:</p> <p>6- فساد: عبارت از درخواست، دریافت، دادن یا پیشنهاد به صورت مستقیم یا غیرمستقیم هرچیز با ارزشیکه به صورت غیرمناسب کارکردهای جانب دیگر<sup>۱۶</sup> (کارمندان تدارکات) را تحت تاثیر قرار دهد.</p> <p>7- تقلب: ارتکاب هرگونه فروگذاری به شمول کتمان حقایق که عمداً و یا سهواً به منظور اغفال کارمندان تدارکات و مدیریت قرارداد جهت حصول منفعت مالی و غیر مالی و یا اجتناب از اجرای مکلفیت ها صورت گیرد.</p> <p>8- تبانی: عبارت از سازش میان دو یا بیشتر<sup>۱۷</sup> داوطلبان و یا میان داوطلبان و کارمندان اداره که به منظور بدست آوردن مقاصد نامناسب به شمول تحت تاثیر قراردادن نادرست اعمال سائرین طرح گردیده باشد.</p> <p>9- اجبار: عبارت از تهدید و یا ضرر رسانیدن به کارمندان تدارکات و مدیریت قرارداد و یا سایر داوطلبان به منظور تحت تاثیر قراردادن اعمال آنان به صورت مستقیم یا غیر مستقیم می باشد.</p> <p>10- ایجاد اخلال و موانع: عبارت از تخریب، تزویر، تغییر یا کتمان اسناد و اظهارات نادرست در پروسه تدارکات و یا امور نظارتی مربوط می باشد.</p> <p>اداره پیشنهاد اعطای قرارداد به داوطلب برنده ای را که مستقیماً یا از طریق نماینده مرتکب فساد، تقلب، تبانی، اجبار یا ایجاد اخلال و موانع در مراحل داوطلبی گردیده است لغو می نماید.</p> <p>اداره در صورت ارتکاب فساد، تقلب، تبانی، اجبار و اخلال در مراحل تدارکات توسط کارمند اداره، موضوع را در اسرع وقت به مراجع ذیربط ارجاع می نماید.</p> <p>اداره داوطلب یا قراردادی را در صورت ارتکاب اعمال مندرج فقره (1) ماده چهل و نهم قانون تدارکات از اشتراک در مراحل تدارکات محروم می نماید.</p> <p>داوطلب، قراردادی و قراردادی فرعی مکلف است، زمینه تفتیش و بررسی حسابات، یادداشت ها و سایر اسناد مربوط به تسلیمی آفر و اجرای قرارداد را توسط مفتشین موظف از جانب اداره فراهم نماید.</p>	
<p>58.4 هیچ نوع فیس، مکافات، تخفیف، تحفه، کمیشن، یا پرداخت دیگری مرتبط به پروسه تدارکات یا اجرای امور ساختمانی به استثنای آنهاییکه در آفر یا قرارداد ذکر باشد، اخذ یا داده نمی شود.</p>	
<p>59.1 در صورت فسخ قرارداد بدلیل تخطی توسط قراردادی، مدیر پروژه تصدیقنامه ارزش کار انجام شده را بعد از تفریق پیش پرداخت پرداخت شده الی تاریخ صدور تصدیقنامه و فیصدی قابل تطبیق بالای کار امور ساختمانی تکمیل نشده مطابق <b>شرایط خاص قرارداد</b>، را صادر می نماید. جریمه تأخیر اضافی قابل تطبیق نمی باشد. در صورتیکه مجموعه قابل پرداخت اداره به قراردادی کمتر از پیش پرداخت باشد، پس تفاوت آن قرض قابل پرداخت به اداره محسوب می گردد.</p>	<p>ماده 59- پرداخت بمحض فسخ</p>
<p>59.2 در صورتیکه قرارداد بصورت یکجانبه از طرف اداره یا بدلیل تخطی قراردادی توسط اداره فسخ گردد، مدیر پروژه تصدیقنامه مبلغ کار انجام شده، بعد از تفریق پیش پرداخت اخذ الی تاریخ صدور تصدیقنامه را صادر می نماید.</p>	

<sup>16</sup> { به مقام رسم دولتی اطلاق میگردد. اصطلاح "منفعت" و "مکلفیت" مربوط به پروسه تدارکات یا اجرای قرارداد می باشد.

<sup>17</sup> { به شرکت کننده های پروسه تدارکات (بشمول مقامات دولتی) که قصد سازش یا کاهش سطح رقابت در پروسه تدارکات را داشته اند، اطلاق میگردد.

<p>60.1 در صورت فسخ قرارداد ناشی از قصور قراردادی، ملکیت تمام مواد خام در ساحه، تأسیسات، تجهیزات، کار امور ساختمانی مؤقت، و امور ساختمانی از ملکیت اداره می باشد.</p>	<p>ماده 60- ملکیت</p>
<p>61.1 در صورتیکه امکان انجام امور ساختمانی قرارداد از اثر بروز جنگ یا حادثه دیگری خارج از کنترل اداره یا قراردادی متأثر گردد، مدیر پروژه از عدم امکان انجام قرارداد تصدیق می نماید. قراردادی بعد از اخذ این تصدیقنامه به اسرع وقت کار را متوقف و ساحه را ترک و پرداخت به تمام کار انجام شده قبل از دریافت تصدیقنامه و کارها تعهد شده قبلی که بعد از صدور تصدیقنامه انجام می یابد، صورت می گیرد.</p>	<p>ماده 61- عدم امکان تطبیق قرارداد</p>
<p><u>62.1 حل منازعه بطور دوستانه:</u>          1- اداره و قراردادی حد اکثر تلاش خویشرا جهت حل منازعات بطور دوستانه که ناشی یا مرتبط به قرارداد یا تفسیر آن باشد، انجام میدهند.  <u>64.1 مرجع حل و فصل منازعات:</u>          2- در صورتیکه به باور قراردادی تصمیم مدیر پروژه خارج از صلاحیت او تحت قرارداد یا تصمیم اتخاذ شده غلط باشد، قراردادی در جریان (14) روز بعد از دریافت اطلاع کتبی از تصمیم مدیر پروژه، موضوع را به مرجع حل و فصل منازعات مندرج <b>شرایط خاص قرارداد</b> راجع میسازد.  <u>64.2 حکمیت:</u>          3- در صورت عدم قناعت هر جانب از تصمیم مرجع حل و فصل منازعات یا عدم اتخاذ تصمیم مرجع حل و فصل منازعات در جریان (28) روز از ارجاع منازعه، هر جانب می تواند در جریان (28) روز از تصمیم خویش مبنی بر ارجاع موضوع به محاکم ذیصلاح مطلع سازند.</p>	<p>ماده 62- حل منازعه</p>

قسمت پنجم شرایط خاص قرارداد

اداره این قسمت را جهت تکمیل شرایط عمومی قرارداد خانه پری مینماید. معلومات درج شده در قوس ها حذف گردند	
مواد شرایط عمومی قرارداد	تعدیلات و ضمایم مواد شرایط عمومی قرارداد
الف: مسایل عمومی	
جز 12 بند 1 ماده 1 شرایط عمومی قرارداد	میعاد رفع نواقص {به مدت 6 ماه} میباشد. نوت: میعاد رفع نواقص هرسایت بعد از تکمیل و تسلیمی هرسایت آغاز و برای مدت 6 ماه میباشد.
جز 14 بند 1 ماده 1 شرایط عمومی قرارداد	اداره {شرکت مخابراتی افغان تیلی کام- وزارت مخابرات و تکنالوژی معلوماتی} میباشد
جز 17 بند 1 ماده 1 شرایط عمومی قرارداد	تاریخ تخمینی تکمیل برای تمام کار امور ساختمانی {12 ماه بعد از صدور مکتوب آغاز کار} می باشد. نوع قرارداد: به شکل چهارچوبی
جز 20 بند 1 ماده 1 شرایط عمومی قرارداد	مدیر پروژه : صلاحیت مدیریت و نظارت پروژه را معاونیت عملیاتی بی سیم به عهده دارد و این معاونیت نظر به لزوم دید، مدیر نظارتی پروژه را به شکل مستقیم و یا از طریق مدیریت زون های مربوطه تعیین و معرفی مینماید.
جز 22 بند 1 ماده 1 شرایط عمومی قرارداد	اعمار کار ساختمانی سایت ها در نقاط مختلف کشور صورت میگیرد و ساحه کاری پروژه نظر به لزوم دید تثبیت و مشخص گردیده است در لست جداگانه ضمیمه میباشد.
جز 25 بند 1 ماده 1 شرایط عمومی قرارداد	تاریخ آغاز کار امور ساختمانی {بعد از صدور مکتوب آغاز کار} می باشد.
جز 29 بند 1 ماده 1 شرایط عمومی قرارداد	امور ساختمانی شامل {در بل احجام کار پروژه مشخص گردیده است} می باشد.

<p>تکمیل قسمت وار {قابل تطبیق است} میباشد. تکمیل کار پروژه به شکل قسمت وار (هر سایت) صورت میگیرد، و آغاز کار هر سایت بعد از تسلیمی رسمی هر سایت در خلال 45 روز تقویمی از جانب قراردادی تکمیل میگردد.</p>	<p>بند 2 ماده 2 شرایط عمومی قرارداد</p>												
<p>اسناد ذیل شامل قرارداد می باشند. 1. موافقتنامه قرارداد 2. نامه قبولی آفر 3. آفر قراردادی 4. شرایط خاص قرارداد 5. شرایط عمومی قرارداد 6. نقشه ها 7. بل احجام کاری</p>	<p>جز 9 بند 3 ماده 2 شرایط عمومی قرارداد</p>												
<p>زبان قرارداد {ردری} میباشد. قانون نافذ بر این قرارداد {قانون نافذ افغانستان} می باشد.</p>	<p>بند 1 ماده 3 شرایط عمومی قرارداد</p>												
<p>جدول فعالیت های قراردادی دیگر {در مشخصات تخنیکی پروژه} میباشد.</p>	<p>بند 1 ماده 8 شرایط عمومی قرارداد</p>												
<p><b>کارمندان کلیدی و تجهیزات که برای پروژه ضروری است:</b></p> <table border="1" data-bbox="175 1346 1193 1661"> <thead> <tr> <th>شماره</th> <th>کار مند کلیدی</th> <th>درجه تحصیل</th> <th>حد اقل تجربه کاری مشابه</th> </tr> </thead> <tbody> <tr> <td>1</td> <td>هشت (8) نفر انجنیر ساختمانی</td> <td>لیسانس ساختمانی</td> <td>دو سال تجربه مشابه، و تجربه در بخش پروگرام های MS Auto cad و Office</td> </tr> <tr> <td>2</td> <td>شانزده (16) نفر سوپروایزر</td> <td>حد اقل صنف دوازده</td> <td>سه سال تجربه در امور ساختمانی</td> </tr> </tbody> </table> <p>قراردادی باید وسایل کاری کافی مانند: بیل، کلند، جبل، کراچی دستی، ماشین، ماشین کمپکشن، ماشین قطع کانکریت ، ماشین میکتر کانکریت، تانکر آب، سکواتور، البسه محافظوی کارگران و غیره وسایل و سامان آلات ساختمانی مورد ضرورت نظر به پروژه های ساختمانی، داشته باشد</p>	شماره	کار مند کلیدی	درجه تحصیل	حد اقل تجربه کاری مشابه	1	هشت (8) نفر انجنیر ساختمانی	لیسانس ساختمانی	دو سال تجربه مشابه، و تجربه در بخش پروگرام های MS Auto cad و Office	2	شانزده (16) نفر سوپروایزر	حد اقل صنف دوازده	سه سال تجربه در امور ساختمانی	<p>بند 1 ماده 9 شرایط عمومی قرارداد</p>
شماره	کار مند کلیدی	درجه تحصیل	حد اقل تجربه کاری مشابه										
1	هشت (8) نفر انجنیر ساختمانی	لیسانس ساختمانی	دو سال تجربه مشابه، و تجربه در بخش پروگرام های MS Auto cad و Office										
2	شانزده (16) نفر سوپروایزر	حد اقل صنف دوازده	سه سال تجربه در امور ساختمانی										

<p>مبلغ حد اقل بیمه و مبالغ قابل حذف طور ذیل میباشد:</p> <p>1- برای امور ساختمانی، تأسیسات، و مواد خام {مبلغ به حروف و ارقام درج گردد} میباشد.</p> <p>2- برای زیان یا خساره به تجهیزات {مبلغ به حروف و ارقام درج گردد} میباشد.</p> <p>3- برای زیان یا خساره به ملکیت مرتبط به قرارداد اما به استثنای امور ساختمانی، تأسیسات، مواد خام، و تجهیزات {مبلغ به حروف و ارقام درج گردد} می باشد.</p> <p>4- مرگ یا خساره به کارمندان:</p> <p>(1) کارمندان قراردادی {مقدار به ارقام و حروف درج گردد} میباشد.</p> <p>(2) افراد دیگر {مقدار به ارقام و حروف درج گردد} می باشد.</p>	<p>بند 1 ماده 13 شرایط عمومی قرارداد</p>
<p>گزارشات بررسی ساحه {قابل تطبیق نیست} میباشد.</p>	<p>بند 1 ماده 14 شرایط عمومی قرارداد</p>
<p>قابل تطبیق نیست</p>	<p>بند 1 ماده 15 شرایط عمومی قرارداد</p>
<p>تاریخ تسلیمی ساحه در همکاری و هماهنگی معاونیت عملیاتی بی سیم با قراردادی صورت میگیرد نوت: معاونیت عملیاتی بی سیم- شرکت مخابراتی افغان تیلی کام مکلف است طور کتبی ساحه کار هر سایت را به قراردادی طور کتبی تسلیم نماید. قرار دادی مکلف است بعد از تسلیمی رسمی ساحه در خلال 45 روز تقویمی سایت تسلیم شده را تکمیل نماید. لست ساحه کار در قسمت ششم بخش دیزاین و نقشه ها این شرطنامه مشخص گردیده است.</p>	<p>بند 1 بند 21 شرایط عمومی قرارداد</p>
<p>نهادیکه از روش حکمیت آن استفاده میگردد {مرکز حل و فصل منازعات تجارتي افغانستان} میباشد. محل حکمیت امارت اسلامی افغانستان می باشد. در صورتیکه قراردادی خارجی باشد، حکمیت باید در محل بیطرف (نه در افغانستان و نه در کشور قراردادی) صورت میگیرد.</p>	<p>ماده 62 شرایط عمومی قرارداد</p>
<p>ب. کنترل زمان</p>	
<p>قراردادی پلان کاری امورشاختمانی را در جریان 6 روز بعد از دریافت نامه قبولی آفر جهت تأییدی، ارائه مینماید.</p>	<p>بند 1 ماده 25 شرایط عمومی قرارداد</p>
<p>میعاد میان تجدید برنامه کاری امور ساختمان 6 روز میباشد.</p>	<p>بند 3 ماده 25 شرایط عمومی</p>

<p>قراردادی پلان کاری تجدید شده را در خلال مدت 6 روز، جهت تأیید به مدیر پروژه ارائه می نماید. در صورت عدم ارائه پلان کاری تجدید شده در خلال مدت مشخص شده، از پرداخت بعدی معطل قرارداده شده و الی ارائه پلان کاری تجدید شده، معطلی پرداخت آن ادامه می یابد.</p>	<p>قرارداد</p>
<p><b>ج. کنترل کیفیت</b></p>	
<p>میعاد رفع نواقص به مدت 6 ماه میباشد. نوت: میعاد رفع نواقص هرسایت بعد از تکمیل و تسلیمی هرسایت آغاز و برای مدت 6 ماه میباشد.</p>	<p>بند 1 ماده 33 شرایط عمومی قرارداد</p>
<p>در صورتیکه قراردادی نواقص را در طول زمان مشخص شده اطلاعیه رفع نواقص مدیر پروژه، رفع ننماید، در اینصورت، مدیر پروژه مصارف رفع نواقص را بررسی و قراردادی مبلغ متذکره از تأمینات قراردادی وضع می گردد</p>	<p>بند 1 ماده 34 شرایط عمومی قرارداد</p>
<p><b>د. کنترل مصرف</b></p>	
<p>قرارداد مطابق ماده 47 <b>شرایط عمومی قرارداد</b> قابل تعدیل { "نیست" } و معلومات ذیل در مورد ضرایب { "قابل تطبیق نیست" } می باشد. ضرایب تعدیل قیم قرارذیل میباشد: برای واحد پول افغانی: ضریب A: فیصدی عنصر غیر قابل تعدیل {رقم به ارقام و حروف درج گردد} میباشد. ضریب B: فیصدی عنصر قابل تعدیل {رقم به ارقام و حروف درج گردد} میباشد. به واحد پول { واحد پولی درج گردد }: ضریب A: فیصدی عنصر غیر قابل تعدیل {رقم به ارقام و حروف درج گردد} میباشد. ضریب B: فیصدی عنصر قابل تعدیل {رقم به ارقام و حروف درج گردد} میباشد. شاخص 1 به واحد پول افغانی {شاخص درج گردد} می باشد. شاخص 1 به واحد پولی بین المللی مشخص شده {شاخص درج گردد} می باشد. {این شاخص ها توسط قراردادی پیشنهاد و از جانب اداره تأیید میگردد} شاخص 1 اسعار به استثنای واحد پول افغانی اسعار مشخص شده بین المللی {شاخص درج گردد} میباشد. {این شاخص ها توسط قراردادی پیشنهاد و از جانب اداره تأیید میگردد}</p>	<p>بند 1 ماده 45 شرایط عمومی قرارداد</p>
<p>فیصدی تناسب پرداخت های تأمینات 5 فیصد میباشد. تأمینات بعد از ختم میعاد رفع نواقص و صدور تصدیق نامه میعاد از جانب اداره به قراردادی مسترد می گردد.</p>	<p>بند 2 ماده 46 شرایط عمومی قرارداد</p>
<p>نظر فرمان شماره 1470 مؤرخ 1444/5/9 امیر المؤمنین که چنین صراحت دارد: ".... تعذیر باخذالمال ختم کری"، جریمه تاخیر قابل تطبیق نمی باشد.</p>	<p>بند 1 ماده 47 شرایط عمومی قرارداد</p>



<p>انعام برای انجام تمام امور ساختمان صفر فیصد قیمت نهایی قرارداد در فی روز میباشد. حد اعظمی انعام برای انجام تمام امور ساختمان صفر فیصد قیمت نهایی قرارداد میباشد. قابل تطبیق نیست</p>	<p>بند 1 ماده 48 شرایط عمومی قرارداد</p>
<p>پرداخت ها: پرداخت 100٪ هرسایت بعد از تکمیل صد فیصد کار هرسایت و بعد از تصدیق مدیر پروژه یا زون مربوطه و تأییدی شعبه نیازمند نظر به کار اجراء شده محاسبه و پرداخت صورت میگردد.</p>	<p>بند 1 ماده 49 شرایط عمومی قرارداد</p>
<p>مبلغ تضمین اجرا شش (۶) فیصد قیمت قرارداد میباشد. تضمین اجرا به شکل ضمانت بانکی میباشد. تضمین اجرا به مدت 12 ماه جمع (28) روز باید اعتبار داشته باشد.</p>	<p>بند 1 ماده 50 شرایط عمومی قرارداد</p>
<p>قراردادی بمصرف خود، مسؤلیت رفع نواقص زیان یا خساره به امور ساختمانی یا مواد خام که در امور ساختمانی ترکیب میگردد را در مدت زمان میان تاریخ آغاز کار و ختم میعاد رفع نواقص در صورت که ناشی از اهمال یا فروگذاری قراردادی باشد را دارد. نوت: مبلغ پنج فیصد (5%) از قیمت مجموع کار های اجراء شده در هرسایت منحصت تأمینات غرض رفع نواقص برای مدت 6 ماه وضع و نزد شرکت مخابراتی افغان تیلی کام حفظ و نگهداری میگردد و بعد از ختم میعاد رفع نواقص برای شرکت قراردادی مسترد میگردد.</p>	<p>بند 2 ماده 52 شرایط عمومی قرارداد</p>
<p>هـ ختم قرارداد</p>	
<p>چک لست سایت ها و نقشه ها و یا رهنمود های عملیاتی و مراقبت به تاریخ معینه مندرج مشخصات تخنیکی تهیه و برای مالک پروژه تسلیم مینماید.</p>	<p>بند 1 ماده 56 شرایط عمومی قرارداد</p>
<p>در صورت عدم ارائه نقشه ها و یا رهنمود های عملیاتی و مراقبت به تاریخ مشخص شده بند 1 ماده 58 زپرداخت صورت نمیگیرد</p>	<p>بند 2 ماده 56 شرایط عمومی قرارداد</p>
<p>حد اکثر تاخیر 28 روز میباشد.</p>	<p>جز 6 بند 2 ماده 57 شرایط عمومی قرارداد</p>
<p>فیصدی قابل تطبیق به ارزش کار امور ساختمان تکمیل نشده که بیانگر مصارف اضافی به اداره جهت تکمیل کار امور ساختمان 10 فیصد میباشد.</p>	<p>بند 1 ماده 59 شرایط عمومی قرارداد</p>

قسمت ششم: مشخصات تخنیکي و شرایط اجرا

د کار ساحه

د سلام شبکې لپاره د نوي ۸۰ سائتونو جوړول

نېټه: .....

## فهرست

لنډیزونه .....	03
پس منظر .....	03
موخی .....	04
تخنیکي مشخصات او اړتیاوی .....	04
د مسولیتونو لړلیک .....	10
د قرارداد موده .....	11
متفرقه .....	11
د تادیی شرایط .....	12
قیمتونو جدول .....	13

## نډيزونه

BOQ	د مقدارونو بیل
BRW	د خښتو استنادي دېوال
	د خښتو کار BWK
B.O.F	د بنسټ لاندې
CMU	د کانکریټ معمارۍ واحد
CJ	ساختمانی درخ
CC	مرکز تر مرکز
CP	سیمنټ پلستر
D	قطر
DL	اورډوالی په طول ک
GL	د ځمکې سطحه
IM	اندازه کول
PCC	بغیر دسیخ کانکریټ
RCC	سیخ لرونکی کانکریټ
SOW	هدف دکار

### پېژندنه:

د افغان ټیلیکام مخابراتي شرکت د مخابراتو او معلوماتي ټکنالوجی وزارت تر اداري لاندې د مخابراتي خدمتونو د وړاندې کولو په موخه د ۲۰۰۵ کال د سپټمبر په ۲۴ مه جوړ او تاسیس شو.

افغان مخابراتي شرکت د GSM شبکې (سلام)، تار لرونکي ټیلیفونونو (IMS)، نوري فايبر کيبل، WiMAX او همدارنگه د VCN کلیو مخابراتي شبکې له لارې د هیواد په کلیو او بانډو کې د خایي اوسیدونکو لپاره د خبرو اترو خدماتو ته لاسرسی چمتو کوي. او د انټرنېټ تر پوښ لاندې د افغان ټیلیکام مخابراتي خدمات تر دې دمه د هیواد په ۳۴ ولایتونو کې ۱۵۵ کوچنیو او لویو ښارونو ته غځول شوي چې افغان ټیلیکام ترې گټه پورته کړې ده.

افغان ټیلیکام مخابراتي شرکت په هیواد کې یوازینی مخابراتي شرکت دی چې ډیری دولتي اداري یې د غریزو خدماتو، انټرنېټ او نورو څخه د استفادې په موخه د نوري فايبر کيبل له شبکې سره نښلولي دي، د خپلو مرکزونو، پوهنتونونو او د بانکونو د استازو د نښلولو په موخه یې ښوونځي هم د مخابراتي خدماتو څخه یو د فايبر آپټیک کيبل شبکه ده.

په ۲۰۱۴ کې د GSM (سلام) شبکې په تاسیس سره، د لوړ کیفیت مخابراتي خدماتو په وړاندې کولو سره، د سلام تر شعار لاندې مناسب او ۱۰۰٪ افغاني ډوله حلونه، د افغانانو په خوښه، د گرځنده ټیلیفون شبکې بشپړولو او د 3G ټیلیفون وړاندې کولو او وړاندې کولو سره. په ټول هیواد کې د انټرنېټ خدمتونه د مخابراتو په سکتور کې د پام وړ بدلونونو او انقلاب په راوستلو سره ژمن و.

افغان ټیلیکام مخابراتي شرکت د مخابراتو او معلوماتي ټکنالوجی په برخه کې د راڅرگندې شوي ټکنالوژۍ ترڅنګ د بازار د اړتیاوو د پوره کولو لپاره په دوامداره توګه هڅه کوي چې د خپلو پیرودونکو اړتیاوې پوره کړي. د خلکو او هیواد د پرمختګ لپاره د ارتباطاتو رول او کارول د پام وړ دي. د پیرودونکو په اهمیت او د هغوی د اړتیاوو د پوره کولو په خاطر، افغان ټیلیکام په دوامداره توګه بیلابیل سټراتیژياني غوره کوي چې موخه یې د خپل سیالي موفک ملاتړ او پیاوړتیا ده. د دې سټراتیژۍ پراساس، دا هڅه کوي چې د خپل سوداګرۍ او حلونو په ټولو اړخونو کې د پیرودونکو کلتور پیاوړی کړي

### موخې:

د وړ او تجربه لرونکو پلورونکو انتخاب چې د سلام شبکې د پراخولو لپاره د لوړ کیفیت برجونو عرضه کولو وړ وي ډاډ تر لاسه کول چې پیرودل شوي مخابراتي برجونه اړین تخنیکي مشخصات پوره کوي او د سلام اړتیاو سره مطابقت لري د باور وړ پلورونکو څخه د رقابتي او ارزانه وړاندیزونو او نرخونو تر لاسه کول او د تدارکاتو پروسې پلي کول د لوړ کیفیت برجونو د استملاک او پلي کولو له لارې د سلام شبکې ظرفیت / پوښښ او فعالیت لوړول

### مشخصات (Scope):

د مخابراتي ساینونو تدارکات/جوړول (ودانیزی چاری)

د مخابراتي برجونو د جوړولو لپاره د بنسټونو تدارکات/جوړول د شته برجونو موادو/ لارښود پر بنسټ

## شرطنامه معیاری تدارکات امور ساختمانی کوچک

د منلو / از موبنو تر سره کول ترڅو ډاډ تر لاسه شي چې د سايټونو ساختماني / برج بنسټونه ټاکل شوي ساختماني / تخنیکي اړتياوې پوره کوي

### 1.0 دمسولیتونو لړلیک

شماره	مسولیت های کاری	فرمایش دهنده	فرمایش گیرنده
1			
1.1	د ساختماني کار لپاره مشخص ځای	مسولیت	
1.2	د سیمه ایزو مخالفتونو حل کول	مسولیت	
1.3	د ځمکې قرارداد	مسولیت	
1.4	د ساحې لیدنه	مسولیت	
1.5	د سایت د موټر لاره	مسولیت	
1.6	د ساحې چمتو کول او د کار د ساحې سطحه هموارول	مسولیت	
1.7	د بنسټ لپاره کیندنه	مسولیت	
2			
2.1	د بنسټ لپاره د ماشین په واسطه د خاورې ترکیب محکم کول یا کمپکشن کول	مسولیت	
2.2	جغل کارول په تهداب یا بنسټ کې	مسولیت	
2.3	ساده کانکرېټ کارول تهداب کې مطابق د نقشې	مسولیت	
2.4	ډبره کارول په تهداب کې مطابق د نقشې	مسولیت	
2.5	انگاف کول ډبرې	مسولیت	
2.6	ډکون دخالیکارو	مسولیت	
2.7	دڅینتو کارونه په دیوالونو کې	مسولیت	
2.8	اغزن تار لگول د دیوال پر سر	مسولیت	
2.9	دسیخ لرونکې کانکرېټ کارول مطابق د نقشې	مسولیت	
3	دسایبان جوړول او نصبول مطابق د نقشې	مسولیت	
3.1	ایزوگام کارونه مطابق د نقشې	مسولیت	
3.2	پلستر کول د احاطوې دیوال	مسولیت	
3.3	نصب کول او لگول PVC	مسولیت	
3.4	دعمومی دروازی نصب فلزی	مسولیت	
3.5	دکرش جغل هموارول په حویلی کې دسایت	مسولیت	
3.6	دبانډی او دننه (داخل او خارج) رنگمالي کول	مسولیت	
3.7	دسلام بیرونو نصب په احاطوې دیوالونو باندې	مسولیت	
3.8	دچټلو اوبو لپاره مکمل سیفتیک جوړول	مسولیت	
3.9	اړین الکترونیکی شیانو نصبول او جوړول	مسولیت	
3.10	دټولو موادو انتقال وساحې ته	مسولیت	
4	لومړنی دکار تصدیق پروسه او آخرنی دکار تصدیق پروسه	مسولیت	

### 2.0 د کار ساحه: په جدول کې مشخص شوده

شماره	ولایت	ناحیه/ ولسوالی	موقیت سایت
1	کابل	پنحصد فاملی	15
2	کابل	پنحصد فاملی	15
3	کابل	خواجه بغرا	15
4	کابل	شهرک پولیس	4
5	کابل	تایمنی	4
6	کابل	تایمنی	4
7	کابل	وزیر آباد	10
8	کابل	چهار قلعه	10
9	کابل	قلعه فتح الله	10

شرطنامه معیاری تدارکات امور ساختمانی کوچک

10	کابل	قلعه وکیل	9
11	کابل	شش درک	9
12	کابل	لیسه امانی	10
13	کابل	قومندانی جلب و جذب	9
14	کابل	ارزان قیمت	12
15	کابل	احمد شاه مینه	12
16	کابل	ارزان قیمت	12
17	کابل	ارزان قیمت	12
18	کابل	احمد شاه با با مینه	12
19	کابل	بگرامی	بگرامی
20	کابل	شهرک امنیت	بگرامی
21	کابل	حسین خیل	بگرامی
22	کابل	ناحیه 22	22
23	کابل	بگرامی	بگرامی
24	کابل	حبیب گلزار	بگرامی
25	کابل	کارته نو	8
26	کابل	نور محمد شاه مینه	8
27	کابل	چهار راهی 200 فاملی	8
28	کابل	مسجد خالد ابن ولید	بگرامی
29	کابل	نور محمد شاه مینه	8
30	کابل	خوشحال خان	5
31	کابل	خوشحال خان	5
32	کابل	شهرک امید سبز	6
33	کابل	پل چرخي	12
34	کابل	ده سبز	ده سبز
35	کابل	شهرک محمدیه	ده سبز
36	کابل	بتخاک	بگرامی
37	کابل	بتخاک	بگرامی
38	کابل	شاه راه کابل غزنی	ارغندی
39	میدان وردک	میدان شهر	میدان شهر
40	میدان وردک	میدان شهر	میدان شهر
41	میدان وردک	کمپ اربانو	میدان شهر
42	لوگر	رستم خیل	برکی راجا
43	لوگر	پایندی	برکی راجا
44	لوگر	قریه ملک رحیم	برکی راجا
45	لوگر	نو آباد سیدان	پل علم
46	لوگر	پدخاو	پل علم
47	لوگر	شاه مزار	برکی برک
48	کابل	شهرک طلائی	17
49	کابل	شهرک بوسنان	17
50	کابل	شهرک مارشال	17
51	کابل	شهرک ذاکرین	17
52	کابل	سه صد و پانزده	11
53	لوگر	شاه راه لوگر	پل علم
54	کابل	دارالامان	7
55	کابل	سر آسیاب	7
56	کابل	ده دانا	7
57	غزنی	مکز غنی	مرکز غزنی
58	غزنی	مرکز غزنی	مرکز غزنی
59	غزنی	شهر غزنی	مرکز غزنی
60	غزنی	قلعه قدام	مرکز غزنی

61	غزنی	قریه بهلول	مرکز غزنی
62	غزنی	روضه	مرکز غزنی
63	غزنی	حوضه 6	مرکز غزنی
64	غزنی	شهر غزنی	مرکز غزنی
65	غزنی	پوهنتون غزنی	غزنی
66	میدان وردک	دشت توپ	شیخ آباد
67	غزنی	شاه راه قندهار	وغاز
68	غزنی	قرباغ	قر باغ
69	غزنی	آب بند	آب بند
70	غزنی	مقور	مقور
71	غزنی	نان بازار	وغاز
72	میدان وردک	زرین خیل	شیخ آباد
73	میدان وردک	یوسف خیل	سید آباد
74	میدان وردک	سنداور کلی	سید آباد
75	غزنی	کوئل روضه	مرکز غزنی
76	زابل	باس	قلات
77	زابل	شهر	قلات
78	زابل	شهر	قلات
79	غزنی	قلعه غزنی	اندر
80	غزنی	کریم داد کلی	ده پک

### 3.0 دپروژی موده

دیادی پروژی موده چی ټول ټل اتیا دانی سابتونه جوریری دیوکال په جریان کی باید تکمیل او گتی اخیستنی ته وسپارل شی او دفی سایت دساختمانی چارو دتسلیمی او تصدیق څخه وروسته دفی سایت انوایس اجرا کرل شی.

No	فعالیت نوم	دفعالیت موده
1	Site Visit after reception of any site for construction work from AFTEL (Letter/Call/Email/Txt)	قراردادی مکلف به تکمیل هر سایت در خلال 45 روز بوده و مکمل برای فرمایش دهنده تسلیم مینماید.
2	Site preparation & levelness of the area	
34	Excavation for foundation	
5	Compaction of soil by machine for foundation	
6	installation of boulder for foundation	
7	Installation of PCC Pad for foundation	
8	Installation of stone masonry for foundation	
9	Pointing of stone masonry wall	
10	Backfilling	
11	Installation of brick masonry	
12	concertina razor wire	
13	Installation of RCC Concrete	
14	Installation of canopy	
15	Installation of Isogamy	
16	Full/Partial boundary wall completion	
17	Plaster for boundary wall	
18	Installation of PVC	
19	Installation of steel gate for main gate	
20	Installation of crush aggregate 'court-yard	
21	Painting of all exterior & interior walls	
22	Writing Salaam Banner (Logo) in exterior wall(s)	
23	Supplying and installation of water closets	

24	Installation of all necessary electrical works	
25	materials delivery to any site	
26	Access road (per Km)	

### 3.0 متفرقه

• ساختمانی کارونه باید د انخوړونو، BoQ او تخنیکي مشخصاتو سره سم په افغانستان کې د ساختمانی ټولو پلي کیدو معیارونو سره سم وي.

• له احتمالي داوطلبانو څخه تمه کېږي چې په خپل لگښت د پروژې ساحې ته د لیدو لپاره خپل تنظیمات وکړي.

• قرار دادي ته د سپارلو لپاره هر ډول ساختمانی امر، د سپارښتنې بشپړولو لپاره اعظمي وخت د سپارلو نیتي څخه یوه میاشت او پنځلس ورځې دی.

• د افغانستان د مخابراتو لپاره د دی ساختمانی کارونو په وخت بشپړول خورا مهم دي. له همدې امله، دا مهمه ده چې په دی پروژه کې د ځانګړی شویو افرادو شمیر اندازه شي ترڅو کار په وخت پای ته ورسېږي. ساختمانی انجنیر باید موجود وی دهر لس سائیتونو لپاره یو ساختمانی انجنیر باید وی. (فنی کارګران یعنی هغه کسان چې د ساختمانی چارو دسنگ کاری او خشت کاری او پلستر کارونه انجنیری اصولو ته په کتو پوهه ولری. او غیرې فنی کارګران یعنی مزدور کاران شمیر مطابق دکاری پلان ساحه کی موجودیت ضروری دی)

• قرار دادي ته د مشخص شویو تخنیکي وسایلو یعنی کوم چې د ساختمانی چارو په قیمت داره بیل کی ذکر شوی ساحه کی موجودیت حتمی دی لکه. دکانکریتو میکسر ماشین موجودیت، دکانکریتو سلمپ ازموینی وسایل، دکمپکشن ماشین. دکانکریتو مقاومت ازموینی وسایل او داسی نور.

• افغان ټیلی کام به د هر امر له معقول پوره کیدو وروسته جزوی او نهایی تادیات صادروی. احتمالي وړاندیز کوونکی ممکن د AFTEL وړاندیز شوي اړتیاو سره سمون لپاره اضافي یا بدیل تحویلي وړاندیز وکړي.

• د افغانستان مخابراتي شرکت به دا وړاندیز د تخنیکي ارزونې د یوې برخې په توګه په پام کې ونیسي.

• په دی توګه هر اړخ موافقه کوي چې بل اړخ ته د هر ډول او ټولو ادعاوو، زیانونو، او لګښتونو په مقابل کې، د نورو شیانو په منځ کې، د هر ډول جسمي زیان، ځاني زیان، یا ملکیت زیان څخه د دفاع او د بل اړخ څخه بی ضرر ساتلو لپاره جبران کړي.

• د سرک د جوړولو امر یوازي د افغان ټیلی کام لخوا شوی دی، که افغان ټیلی کام نه غواړي چې سرک کوم سایټ ته وغځوي، ګټونکي شرکت به د ساحې د جوړولو لپاره اړین توکي په خپل لګښت مطلوب ځای ته ورسوي.

### 3.0 پرداختونه

د ساختمانی کارونو سره تړلي ټول مسؤلیتونه، خطرونه او لګښتونه (مالیه، ګمرک ...) به د قرار دادي مسؤلیت وي او دهر فی سایټ دتسلیمی او تصدیق دکار څخه به وروسته انوایس اجرا کړی ..



قسمت هفتم: دیزاین و نقشه ها

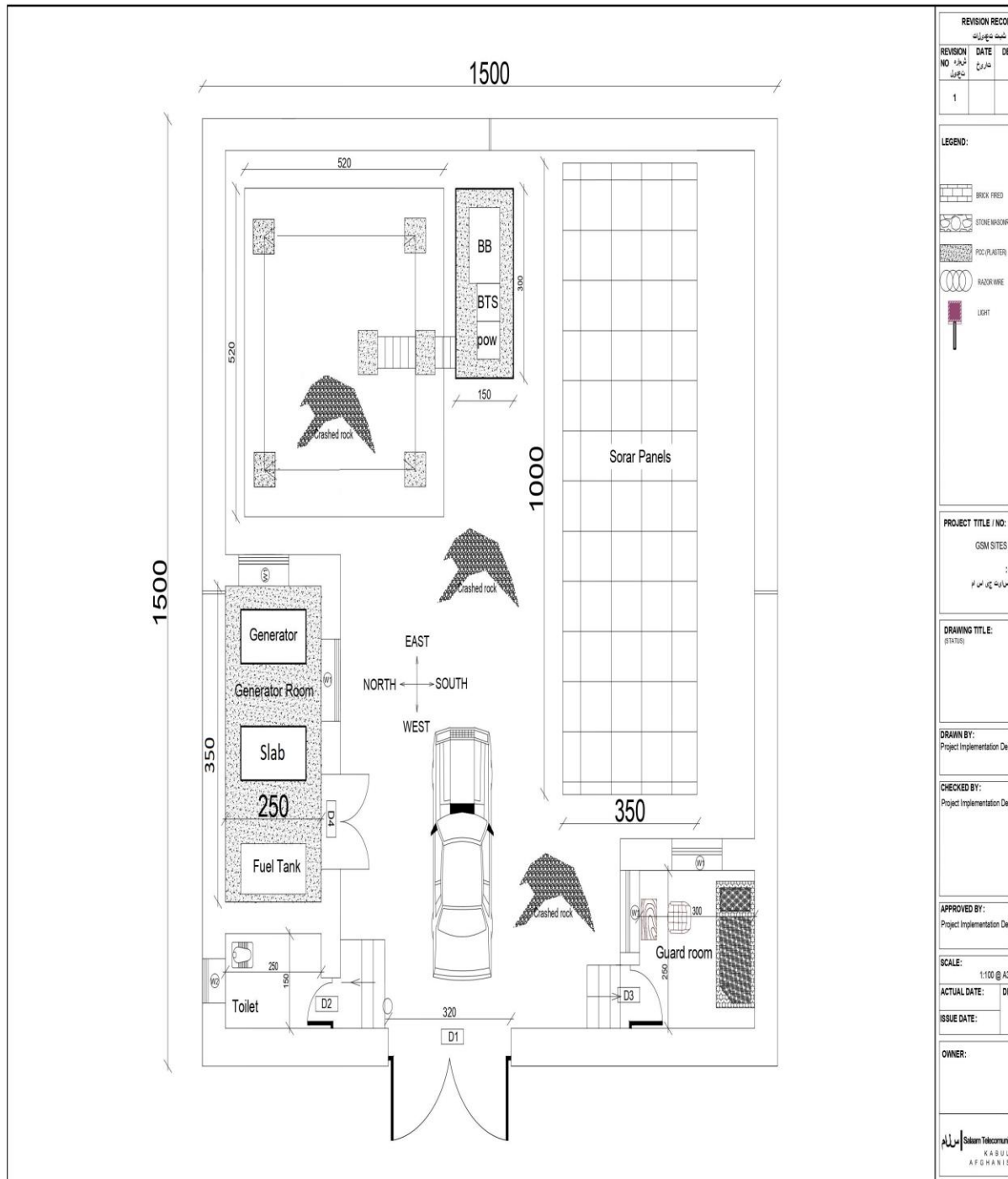

REVISION RECORD

REVISION NO	DATE	DE
1		

LEGEND:

	BRICK PILED
	STONE MASONRY
	RCC/PLASTER
	RAZOR WIRE
	LIGHT

PROJECT TITLE / NO:  
GSM SITES  
مخابرات پیمان اسلام

DRAWING TITLE:  
(STATUS)

DRAWN BY:  
Project Implementation Dept

CHECKED BY:  
Project Implementation Dept

APPROVED BY:  
Project Implementation Dept

SCALE:  
1:100 @ A3

ACTUAL DATE: DF

ISSUE DATE:

OWNER:



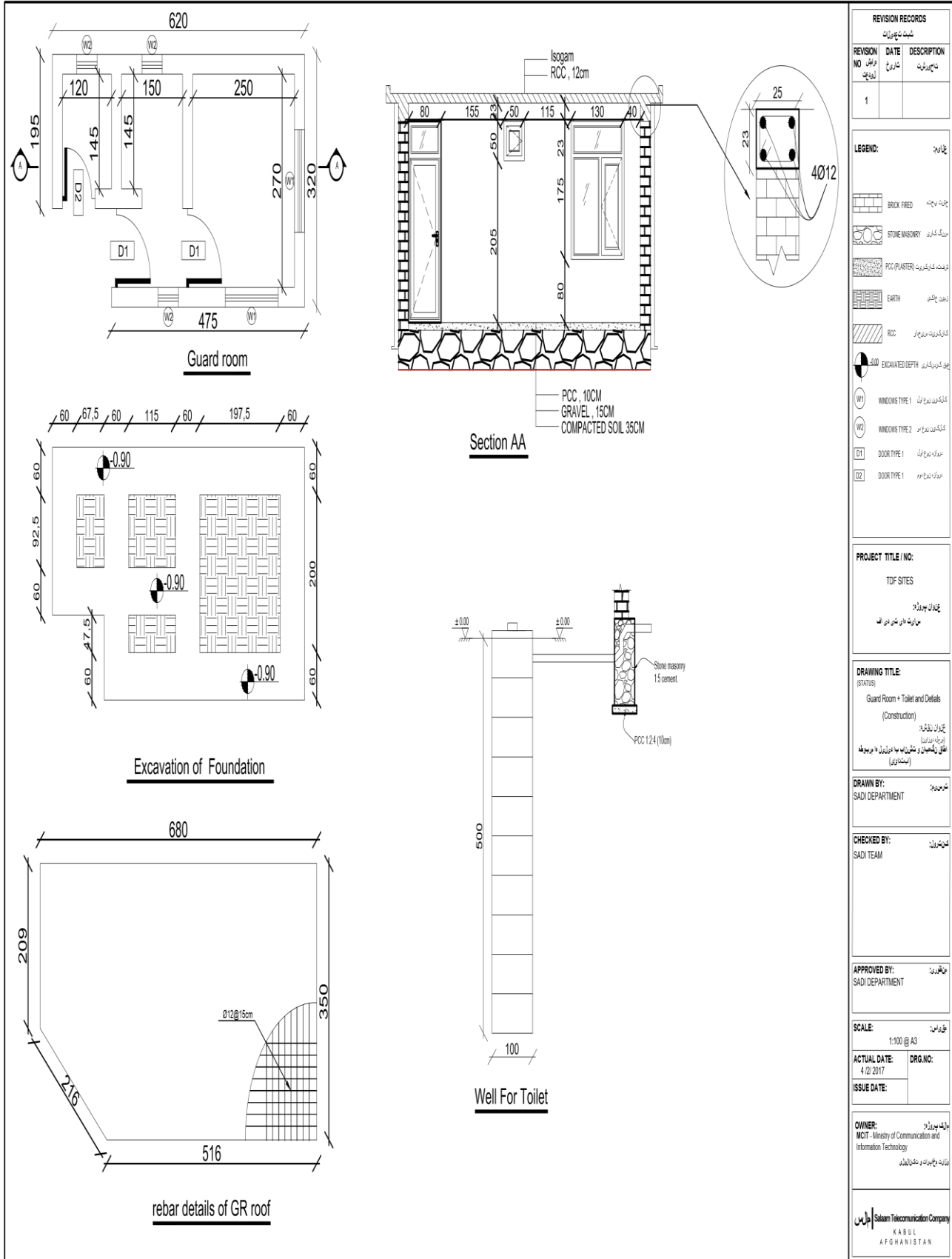

REVISION RECORDS		
شماره تغییرات		
REVISION NO	DATE	DESCRIPTION
تغییرات	تاریخ	توضیحات
1		

LEGEND:	
	چرت بچته
	سنگ کاری
	نوبت کارگری (پلاستر)
	زنده چغنی
	کارگری (ریز)
	عمق کنده کاری
	کاشی نوع اول
	کاشی نوع دوم
	دره نوع اول
	دره نوع دوم

PROJECT TITLE / NO:	
TDF SITES	
پژوهشگاه	
مراغه - افغانستان	

DRAWING TITLE:	
(STATUS)	
Guard Room + Toilet and Details	
(Construction)	
پلان و جزئیات	
اتاق سرویس بهداشتی	
اتاق نگهبان و نگهبان به جزئیات در پروژه	
(استاد)	

DRAWN BY:	
SADI DEPARTMENT	

CHECKED BY:	
SADI TEAM	

APPROVED BY:	
SADI DEPARTMENT	

SCALE:	
1:100 @ A3	

ACTUAL DATE:	DRG. NO:
4/2/2017	

ISSUE DATE:	

  

OWNER:	
MCIIT - Ministry of Communication and Information Technology	
وزارت مخابرات و فناوری اطلاعات	

Sadam Telecommunication Company	
KABUL	
AFGHANISTAN	



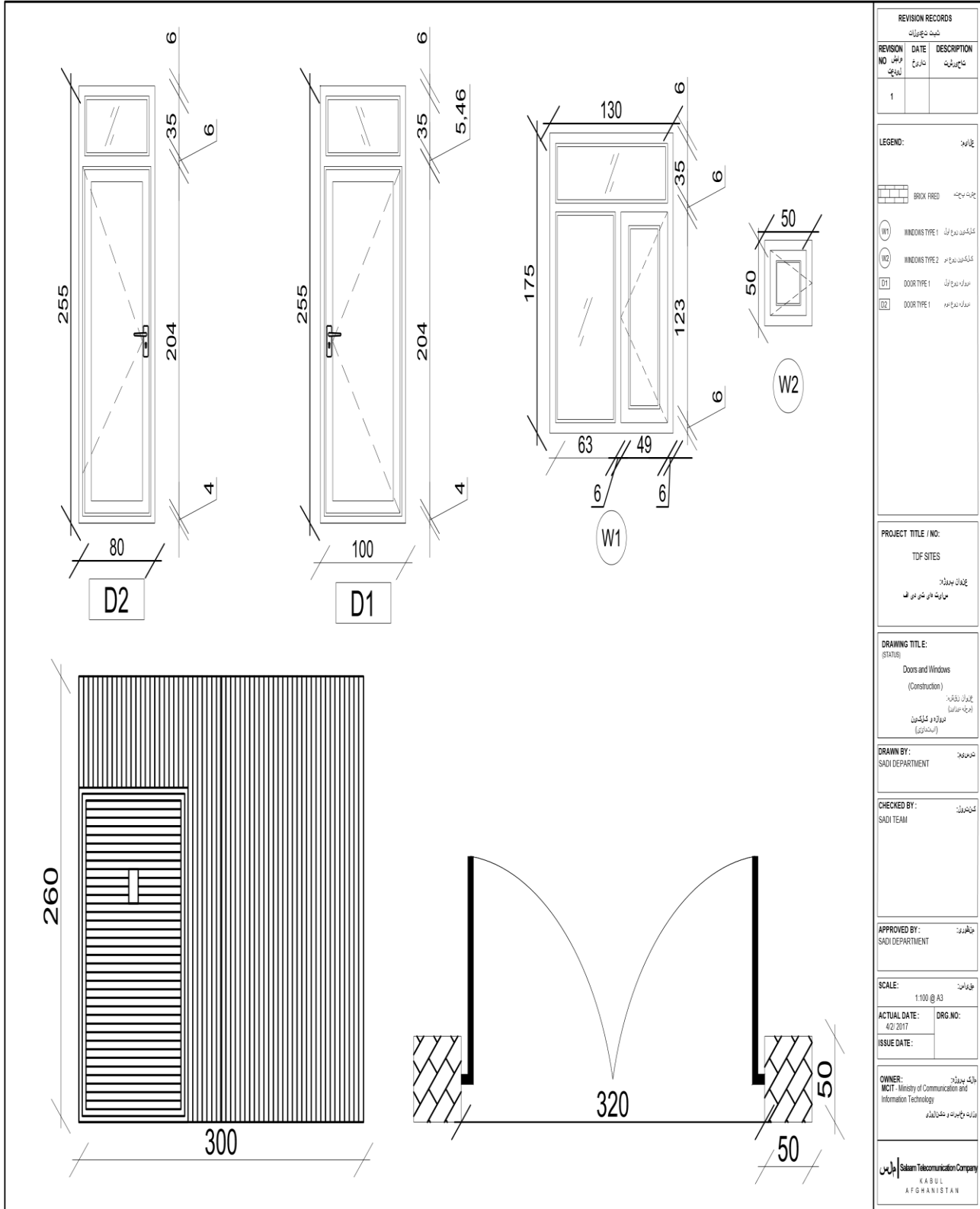

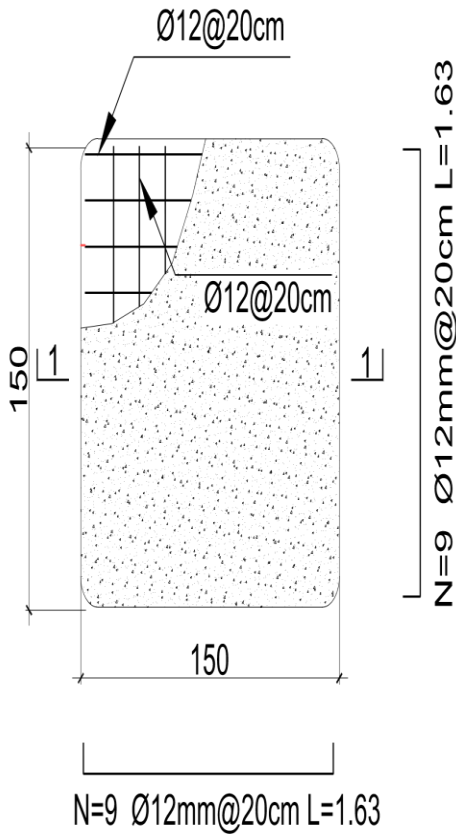
Notes:

1. The foundation is adopts reinforced concrete, the concrete is M20; (M20:compressive strength is 20N/mm<sup>2</sup>); the foundation lays on a 10cm thick crush stone pad;
2. Ø12: mild steel, rebars strength 210N/mm<sup>2</sup>
3. minimum concrete cover for rebar is 3.5cm,
4. All units are in cm
5. All edges of the Slab should be curve

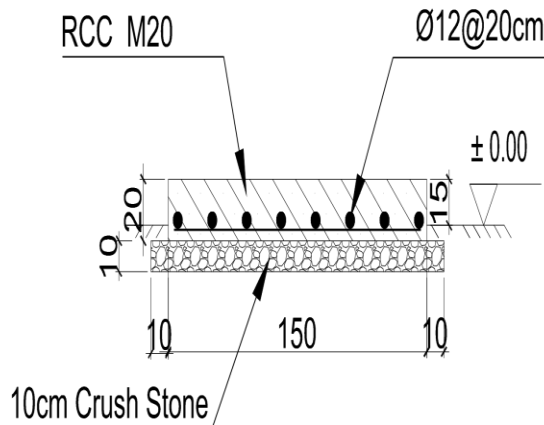

Outdoor BTS Foundation

REVISION RECORDS		
شماره تغییرات		
REVISION NO	DATE	DESCRIPTION
تغییرات	تاریخ	شرح تغییرات
1		

LEGEND:	
	سنگ خرد
	سنگ گچ (پلاستر)
	سنگ گچ (ریخته)
	سطح زمین

PROJECT TITLE / NO:	
GSM & TDF SITES	
مکان پروژه	
مکانه های GSM و TDF	

DRAWING TITLE:	
(STATUS)	
Slab for BTS of HUAWEI	
(Construction)	
پلان سازه	
(سازه)	
مکانه های GSM و TDF	
(سایت)	

DRAWN BY:	
SADI DEPARTMENT	

CHECKED BY:	
SADI TEAM	

APPROVED BY:	
SADI DEPARTMENT	

SCALE:	
1:100 @ A3	

ACTUAL DATE:	DRG. NO:
4/2/2017	
ISSUE DATE:	

  

OWNER:	
MCTI - Ministry of Communication and Information Technology	
وزارت مخابرات و فناوری اطلاعات	

Sikam Telecommunication Company	
KABUL	
AFGHANISTAN	



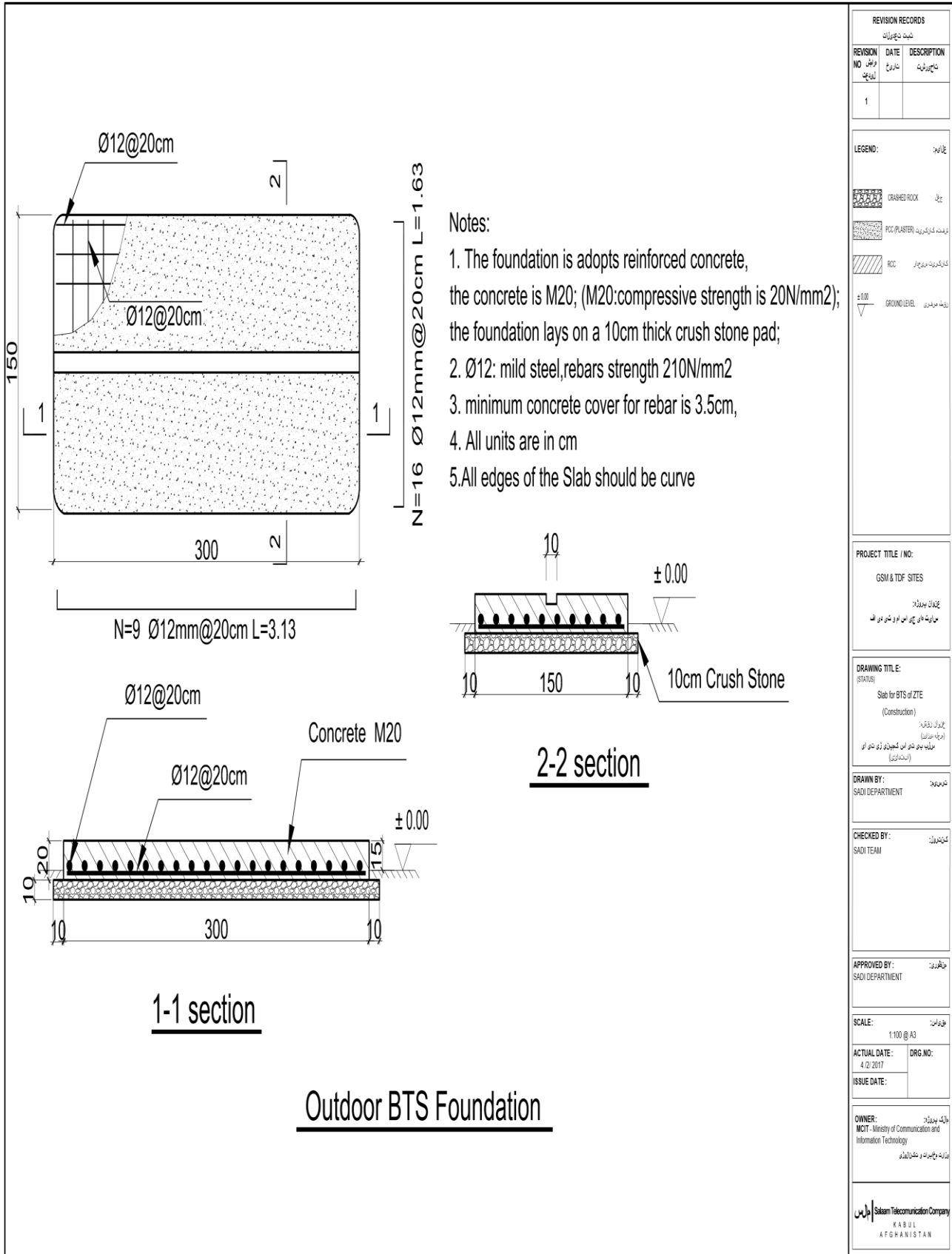

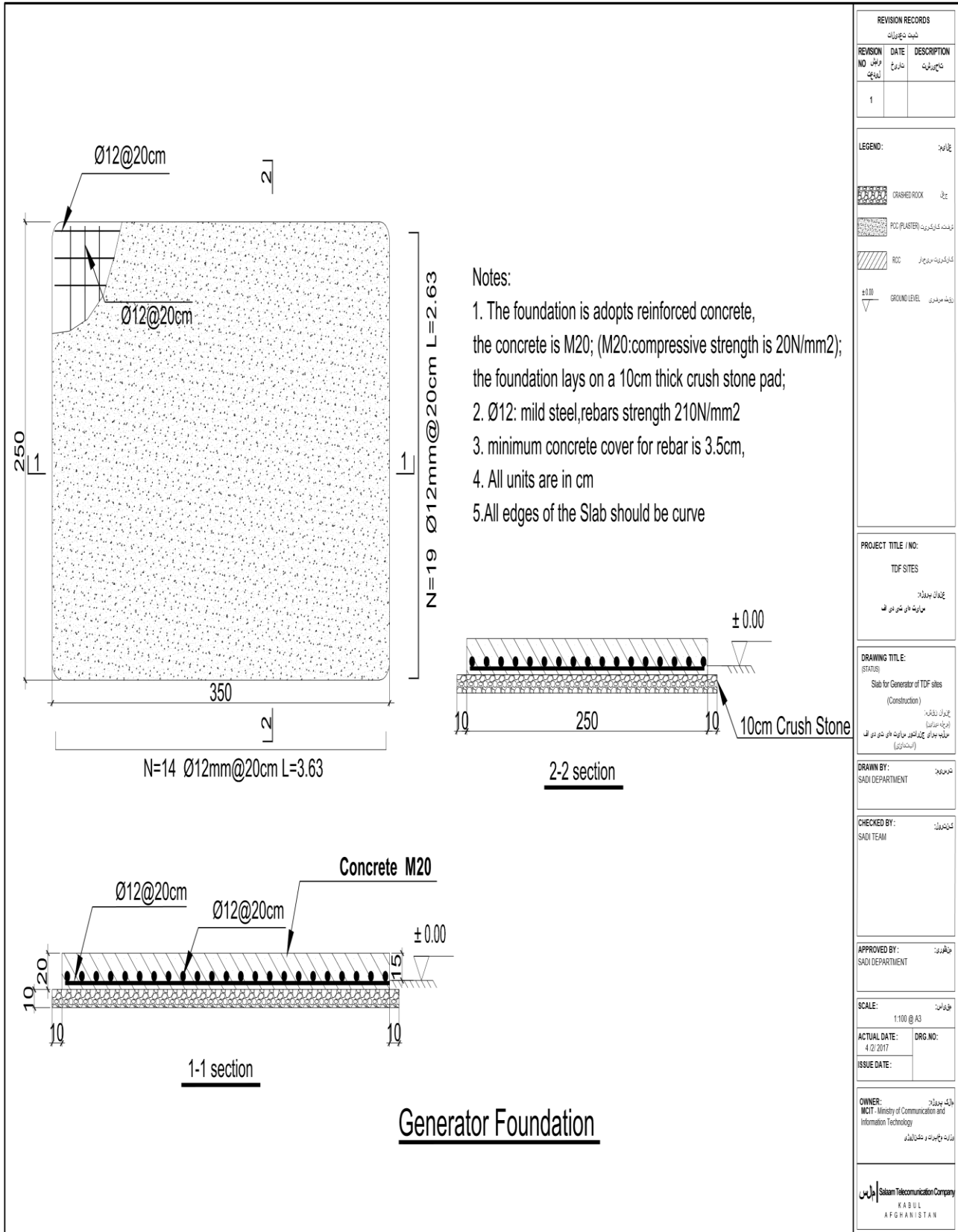
REVISION RECORDS		
REVISION NO	DATE	DESCRIPTION
1		

LEGEND:	مخامنه:
	جران
	لایه کتکریز (PCP)
	کنکرت مسلح
$\pm 0.00$	سطح صاف

PROJECT TITLE / NO:
TDF SITES
مواقع دایره های تلفن

DRAWING TITLE:
Slab for Generator of TDF sites
(Construction)
سختاب ژنراتور
(مواقع دایره های تلفن)
مواقع دایره های تلفن
(مستندسازی)

DRAWN BY:
SADI DEPARTMENT

CHECKED BY:
SADI TEAM

APPROVED BY:
SADI DEPARTMENT

SCALE:
1:100 @ A3

ACTUAL DATE:	DRG NO:
4/2/2017	

ISSUE DATE:

OWNER:
MCT- Ministry of Communication and Information Technology
وزارت مخابرات و فناوری اطلاعات

Sisbam Telecommunication Company  
KABUL  
AFGHANISTAN

Guyed Tower Foundation-1

SECTION A-A

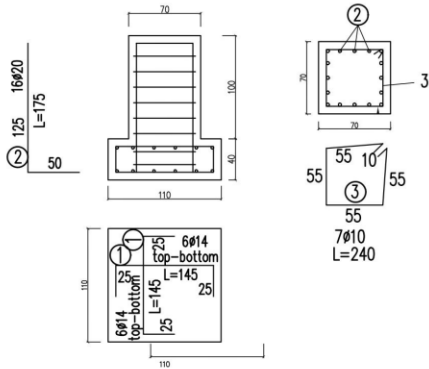

Guyed Foundation-2

SECTION A-A

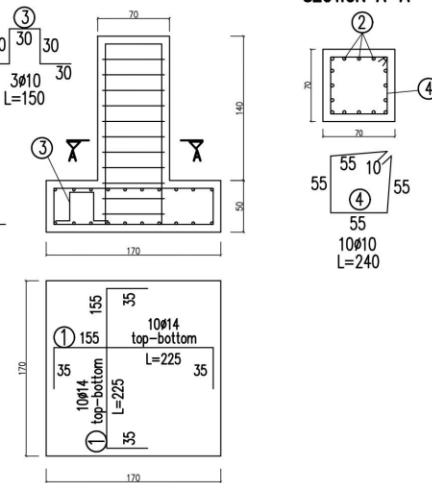

20m - Guyed Tower Foundation-1 (FOR ONE FOOTING)					
BAR TYPE	DIA. (mm)	LENGTH (cm)	NO OF BARS	UNIT WT. (kg/m)	TOTAL WT. (kg)
1	Ø14	145	24	1.21	42.11
2	Ø20	175	16	2.47	69.16
3	Ø10	240	7	0.617	10.37
TOTAL WEIGHT OF STEEL (kg) =					122
LEAN CONCRETE VOLUME (CU. M) =					0.12
REINFORCED CONCRETE VOLUME (CU. M) =					0.98
EXCAVATION (CU. M) =					1.9
REINFORCEMENT STEEL					S420
CONCRETE					C20

20m - Foundation For Cables - 2 (FOR ONE FOOTING)					
BAR TYPE	DIA. (mm)	LENGTH (cm)	NO OF BARS	UNIT WT. (kg/m)	TOTAL WT. (kg)
1	Ø14	225	40	1.21	108.90
2	Ø20	225	16	2.47	88.92
3	Ø10	150	3	0.617	2.78
4	Ø10	240	10	0.617	14.81
TOTAL WEIGHT OF STEEL (kg) =					215
LEAN CONCRETE VOLUME (CU. M) =					0.30
REINFORCED CONCRETE VOLUME (CU. M) =					2.10
EXCAVATION (CU. M) =					6.4
REINFORCEMENT STEEL					S420
CONCRETE					C20

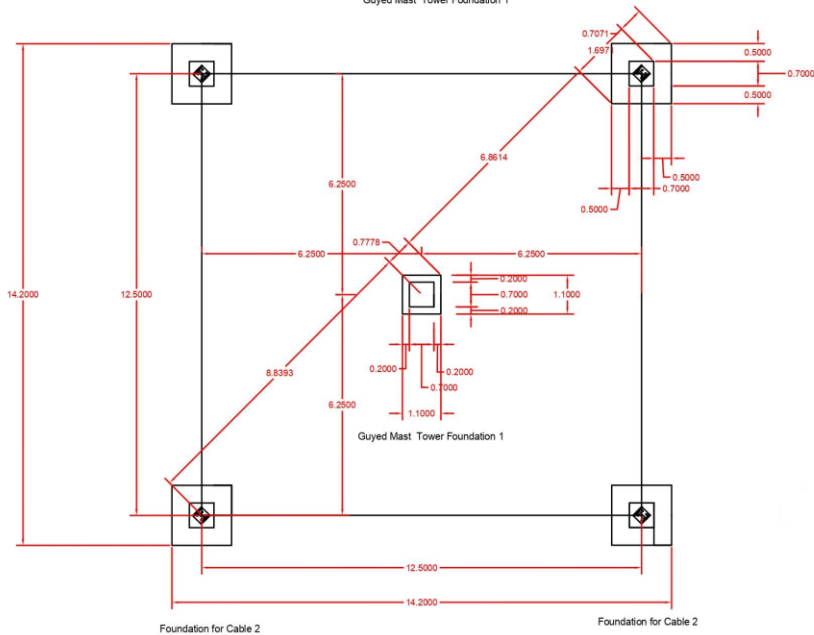
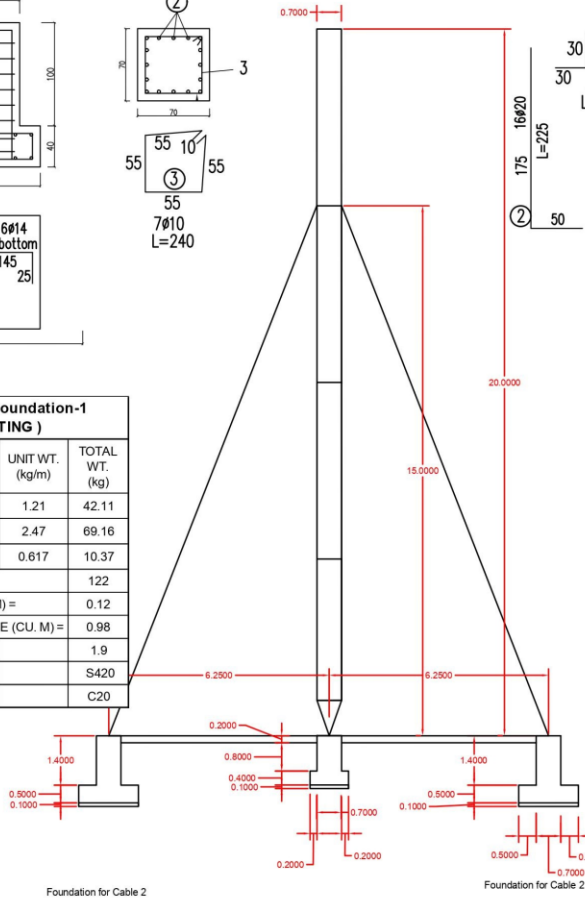



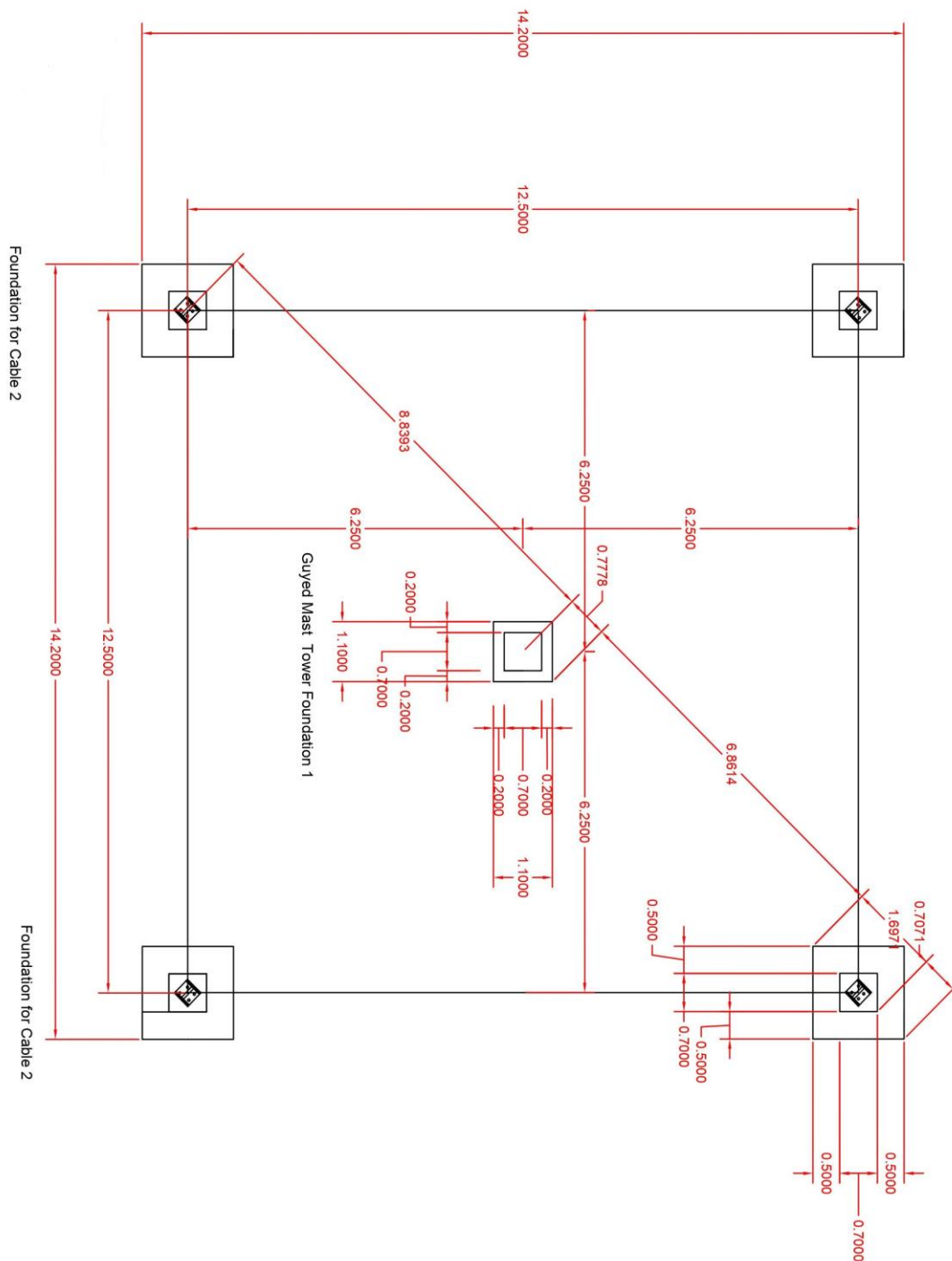

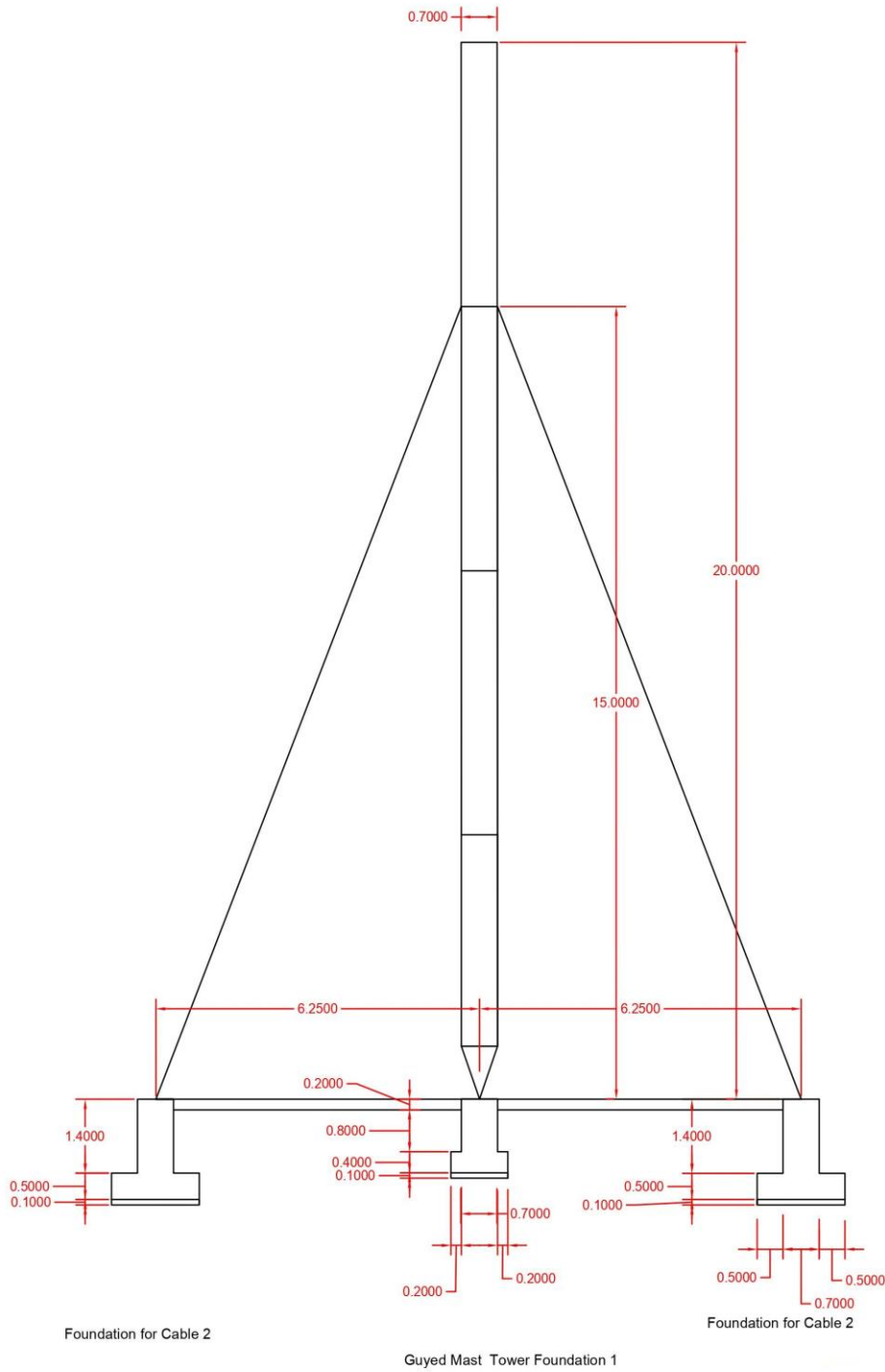

### Tower Design Parameters

- Type: Guyed Mast
- Height: 20m
- Antenna Dead Load (on top): 700 kg
- Maximum Wind Loading Area: 10 m<sup>2</sup>
- Maximum Wind Speed: 160 km/h
- Steel Sections Strength: ASTM A572 – Grade 50 / EN 10025 S355JR
- Bolts Strength: 8.8 ISO898-1
- Bolts Tensile Ultimate Strength: 800 MPa
- Bolts Tensile yield Strength: 640 MPa
- Galvanization: Cold - galvanized, ASTM A-123 (75 microns)
- Weather Proofing: Paint coating (white and red)
- Ladder and Resting Area: Ladder to the top and resting for every tower due to the height
- Mounting Poles (antenna supporters): 3X300cm Ø3", 1X60cm Ø2.5" pipe
- Structural Steel Code: AISC 360-10

### Foundation Design Parameters

- Importance Factor: 1.5
- Concrete compression Strength: 25 MPa (4000 psi)
- Reinforcement Strength: 420 MPa (60,000 psi)
- Building Code Requirements: ACI 318-08
- Load Calculations Code: ASCE 7-05 / IBC-2009
- Slump test max/min ( 8 \_\_\_10) cm

### Tower Grounding / Lightning Arrester / Obstruction Light/Cable Tie/tower shape

- Grounding Resistance: Less than 3Ω
- Busbar: 3 busbars on the tower, 1 busbar on the foundation
- Busbar holes: 12 holes on each bus bar (30cm\*5cm\*0.05cm)
- Lightning Arrester: 70cm rod on top of tower connected to grounding
- Obstruction Light: -48v DC, 20W with covered cable
- Cable tie for tower 4 Cable tie from each foundation.
- Tower should be square(it should have 4 leg with 4 foundation for cable tie).

Post No	Diameter	Detailed Dimensions	a (mm)	b (mm)	c (mm)	Length (mm)	Number	Weight (kg)	Total Weight (kg)
1	Ø14		150	5850	-	6150	30 x 2	446	1460
2	Ø14		150	5850	-	6150	30 x 2	446	
3	Ø10		150	300	-	1200	24	18	
4	Ø20		320	1830	-	2156	80	425	
5	Ø10		500	50	-	2100	56	73	
6	Ø10		283	100	50	766	112	53	

W (m)	B (m)	b (m)	T (m)	H1 (m)	H2 (m)	H3 (m)
2.72	6.00	0.65	0.35	1.75	1.40	0.25

Excavation (m <sup>3</sup> )	Reinforced Concrete (m <sup>3</sup> )	Lean Concrete (m <sup>3</sup> )	Reinforcement (kg)
66.6	15.4	3.6	1460

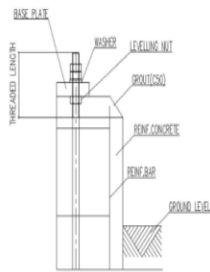

Anchorage Detail

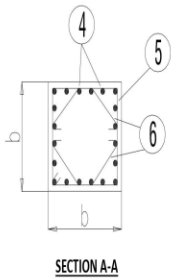

SECTION A-A

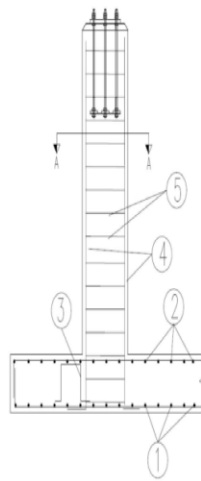

Reinforcement Plan

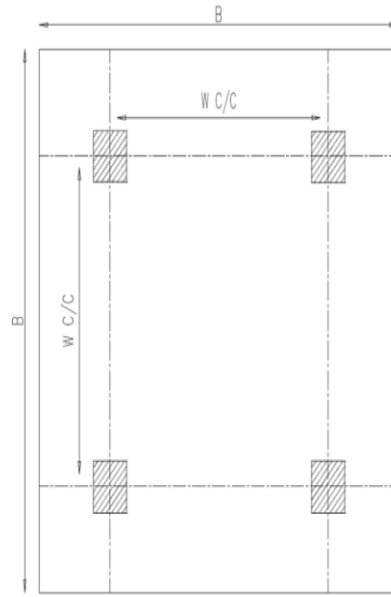

Foundation Plan

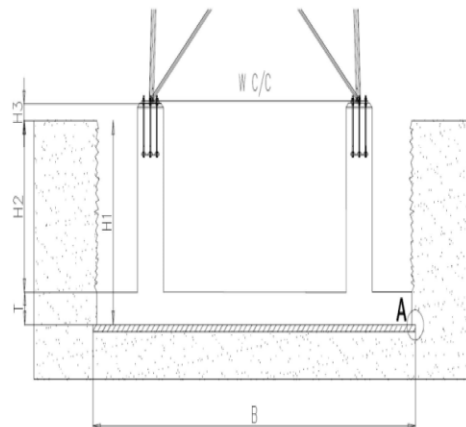

Foundation Cross-Section

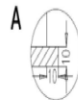

A

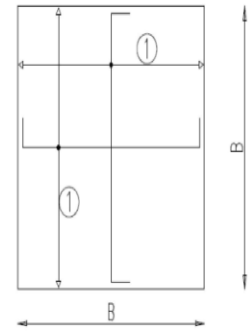

Foundation Bottom Reinforcement

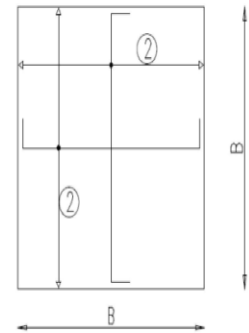

Foundation Top Reinforcement

NOTES

- 1) Concrete clear cover will be taken as 75mm.
- 2) Dimension B is given according to the reinforced concrete, not plain concrete.
- 3) The allowable bearing capacity of the soil is 1000kPa.
- 4) Material: Concrete = C20  
Reinforcement = S420

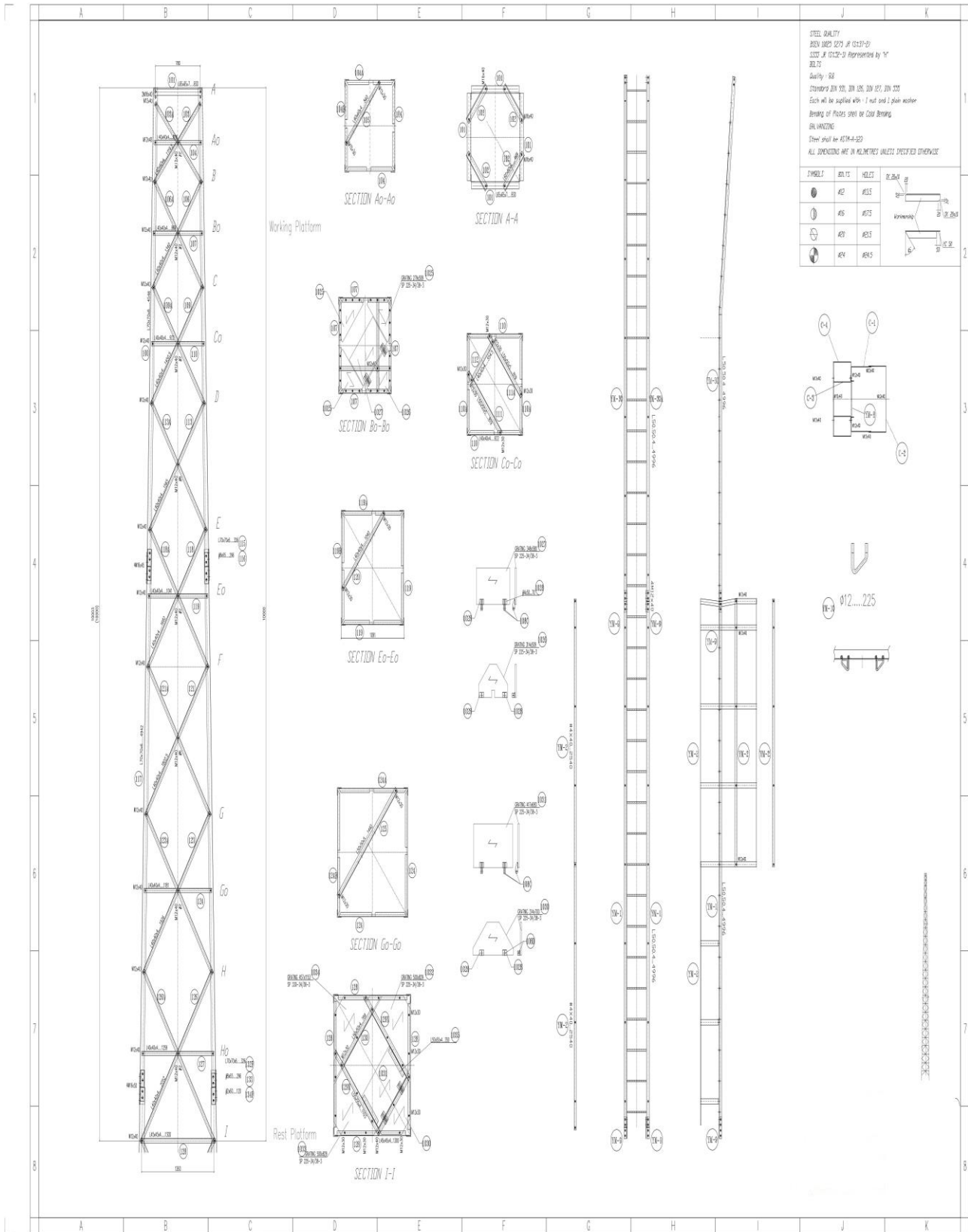

# شرطنامه معیاری تدارکات امور ساختمانی کوچک

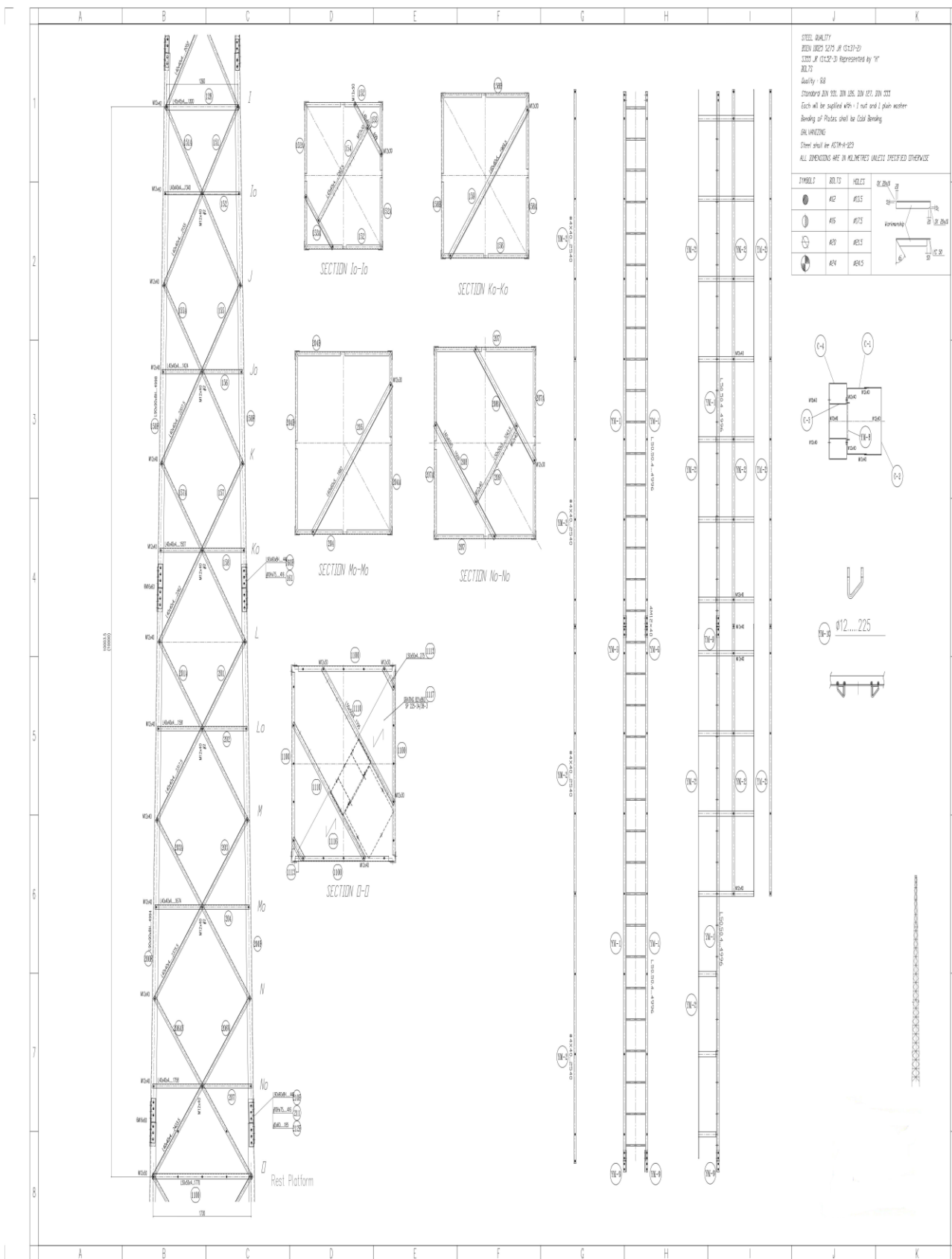

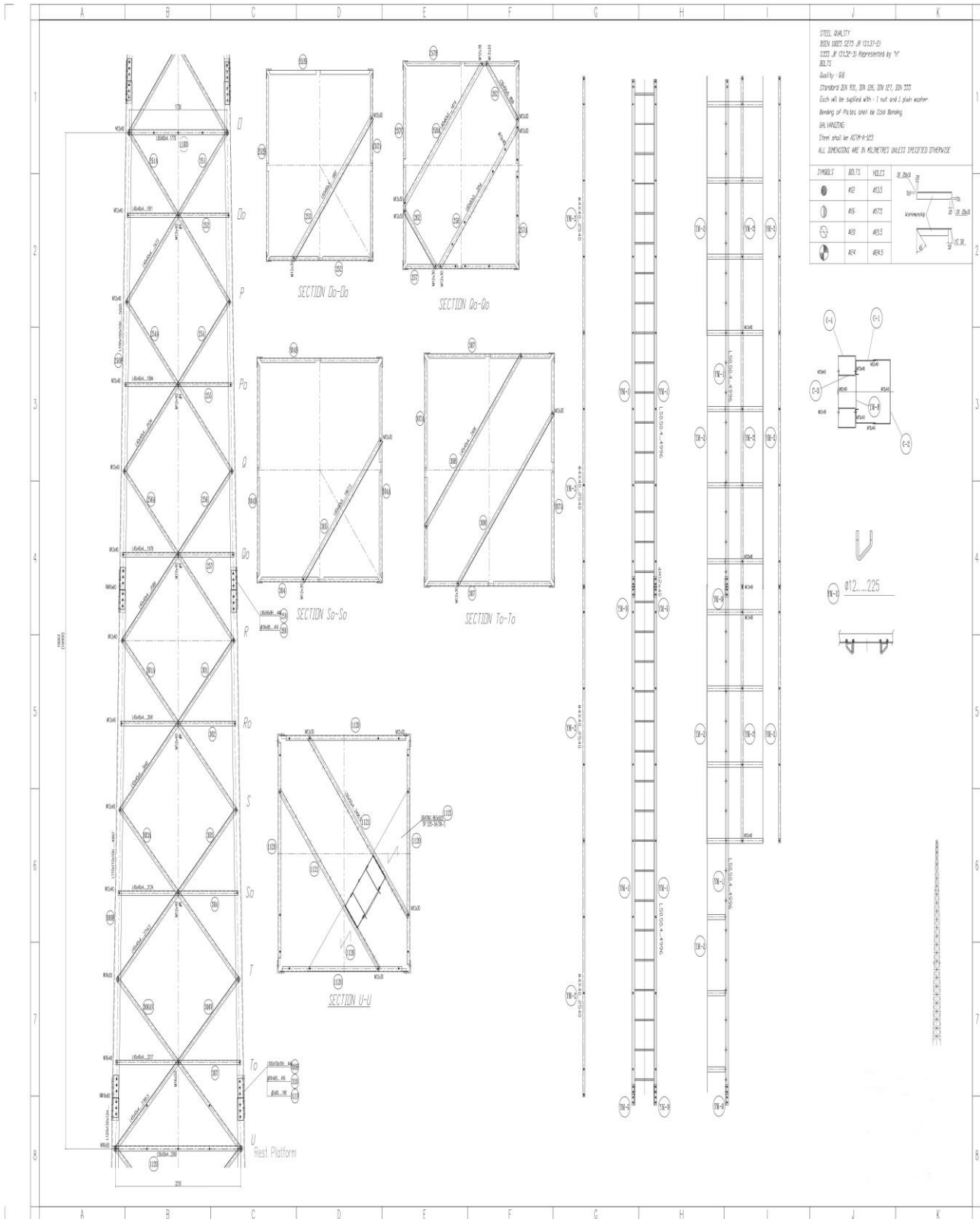

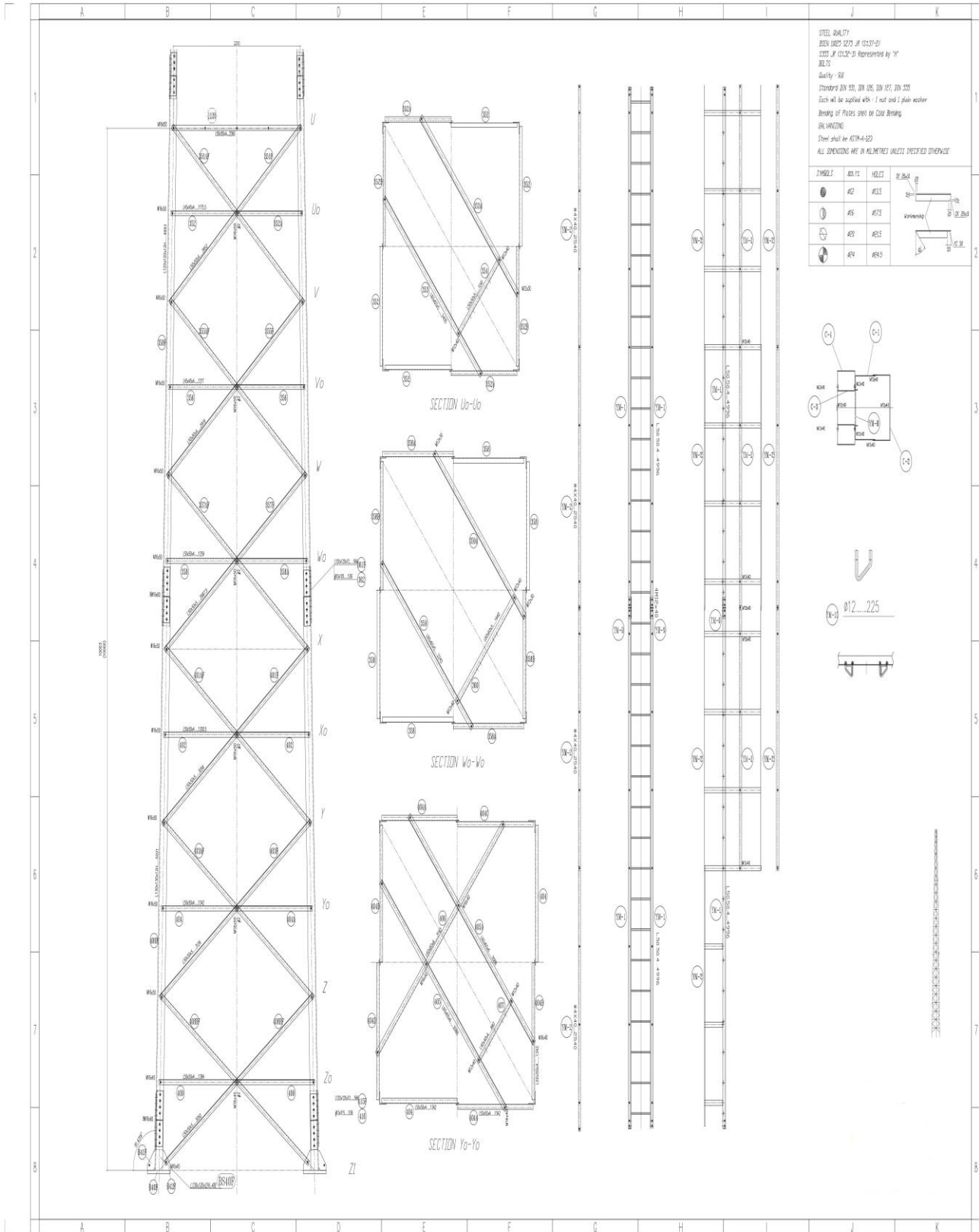



# شرطنامه معیاری تدارکات امور ساختمانی کوچک

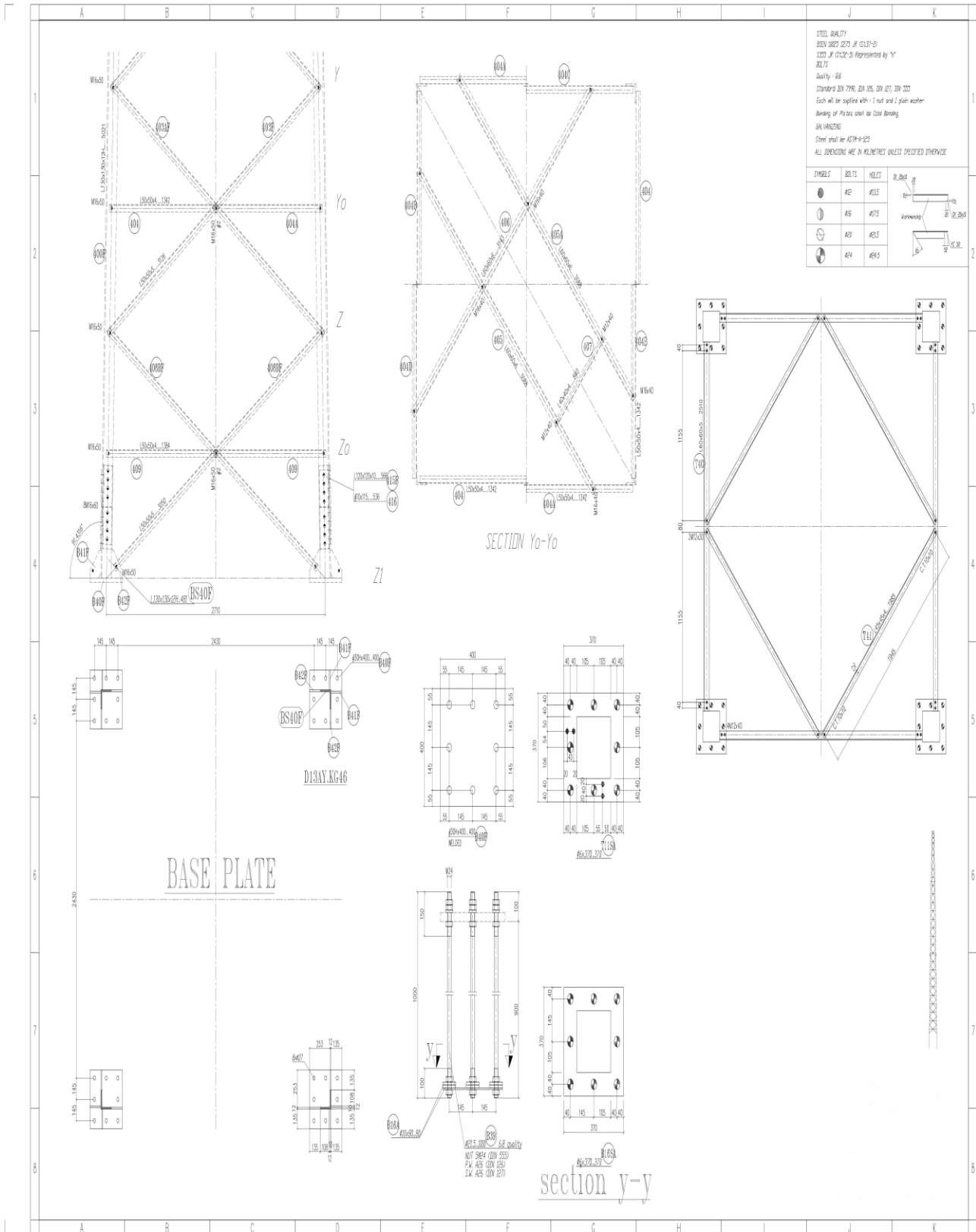

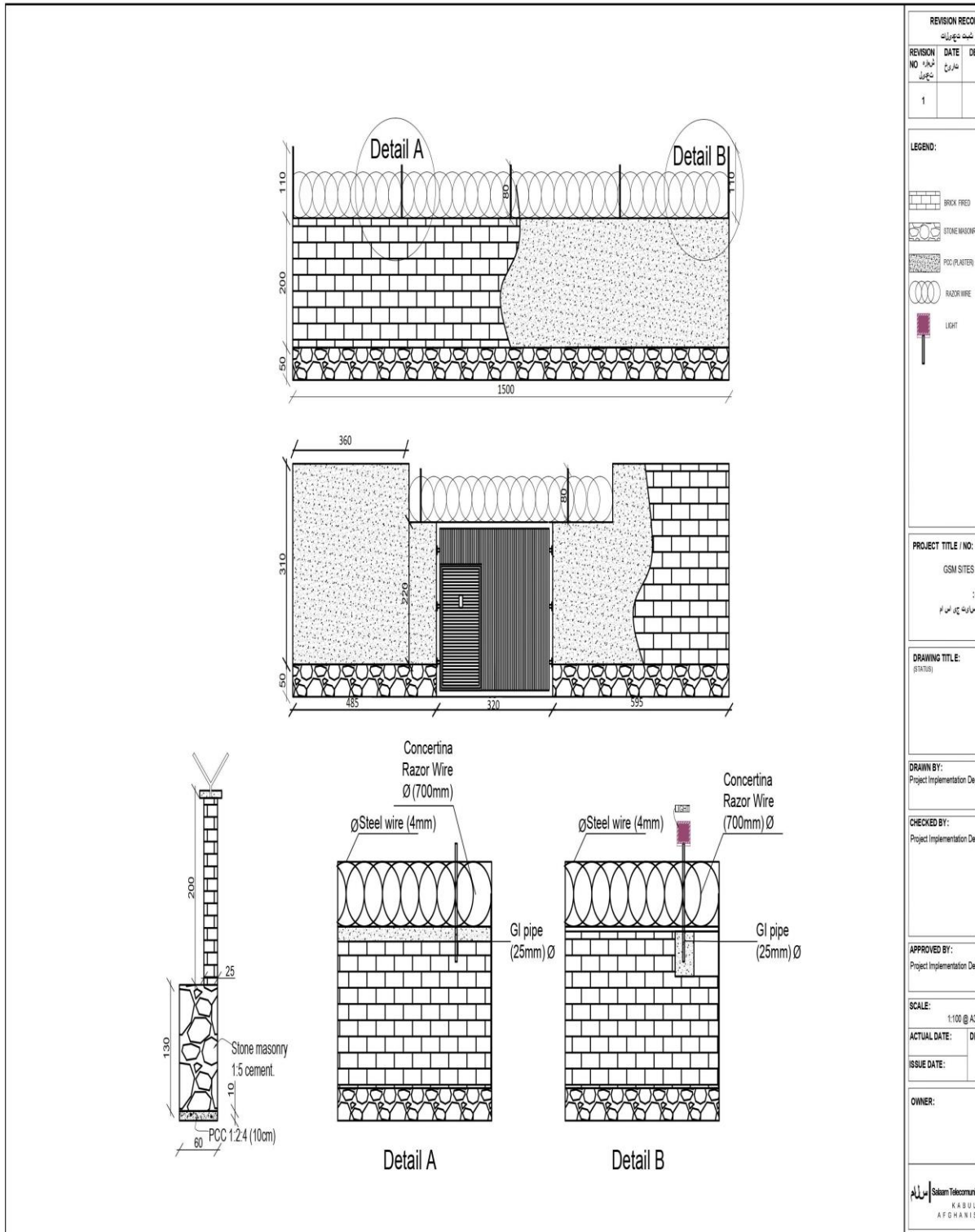

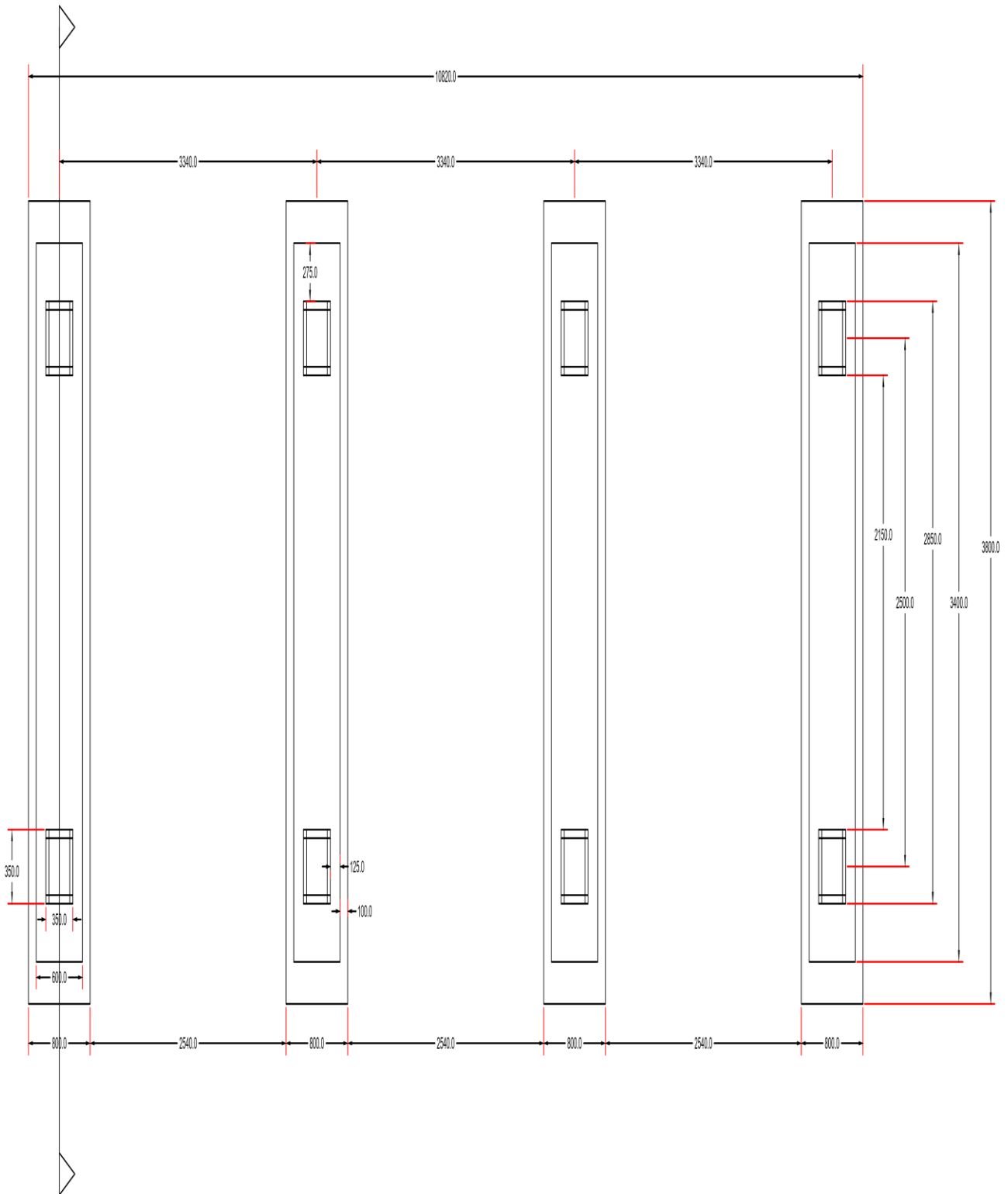

Section A-A

# Foundation Plan

Post No	Diameter	Detailed Dimensions	a (mm)	b (mm)	c (mm)	Length (mm)	Number	Weight (kg)	Total Weight (kg)
1	Ø14		150	5850	-	6150	30 x 2	446	1460
2	Ø14		150	5850	-	6150	30 x 2	446	
3	Ø10		150	300	-	1200	24	18	
4	Ø20		320	1830	-	2156	80	425	
5	Ø10		500	50	-	2100	56	73	
6	Ø10		283	100	50	766	112	53	

W (m)	B (m)	b (m)	T (m)	H1 (m)	H2 (m)	H3 (m)
2.72	6.00	0.65	0.35	1.75	1.40	0.25

Excavation (m <sup>3</sup> )	Reinforced Concrete (m <sup>3</sup> )	Lean Concrete (m <sup>3</sup> )	Reinforcement (kg)
66.6	15.4	3.6	3460

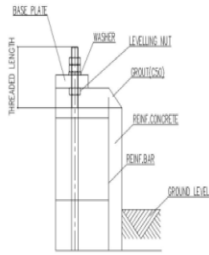

Anchorage Detail

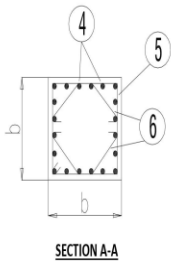

SECTION A-A

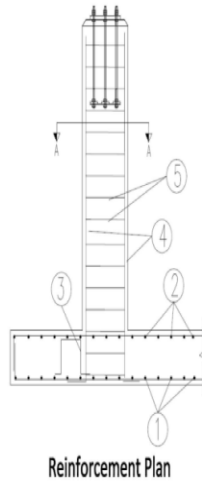

Reinforcement Plan

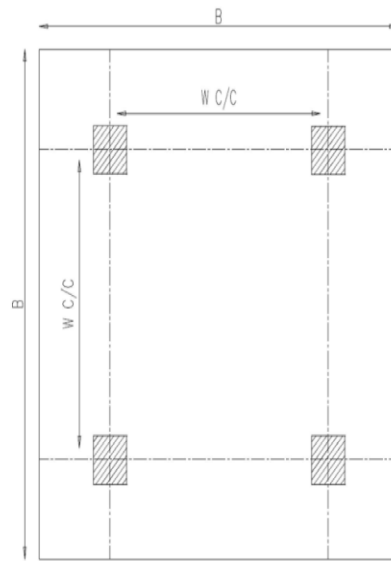

Foundation Plan

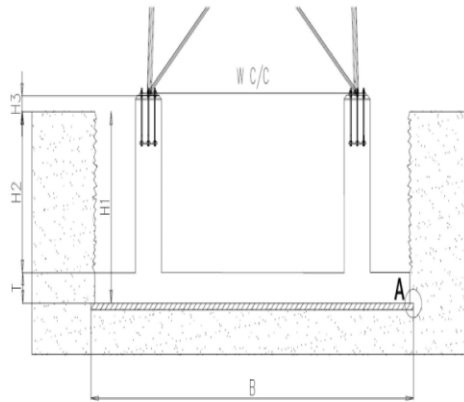

Foundation Cross-Section



A

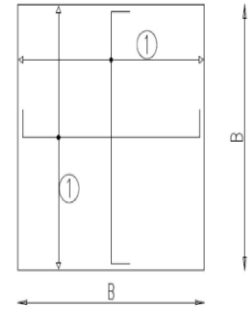

Foundation Bottom Reinforcement

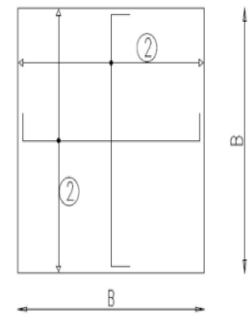

Foundation Top Reinforcement

NOTES

- 1) Concrete clear cover will be taken as 75mm.
- 2) Dimension B is given according to the reinforced concrete, not plain concrete.
- 3) The allowable bearing capacity of the soil is 100kPa.
- 4) Material: Concrete = C20  
Reinforcement = S420

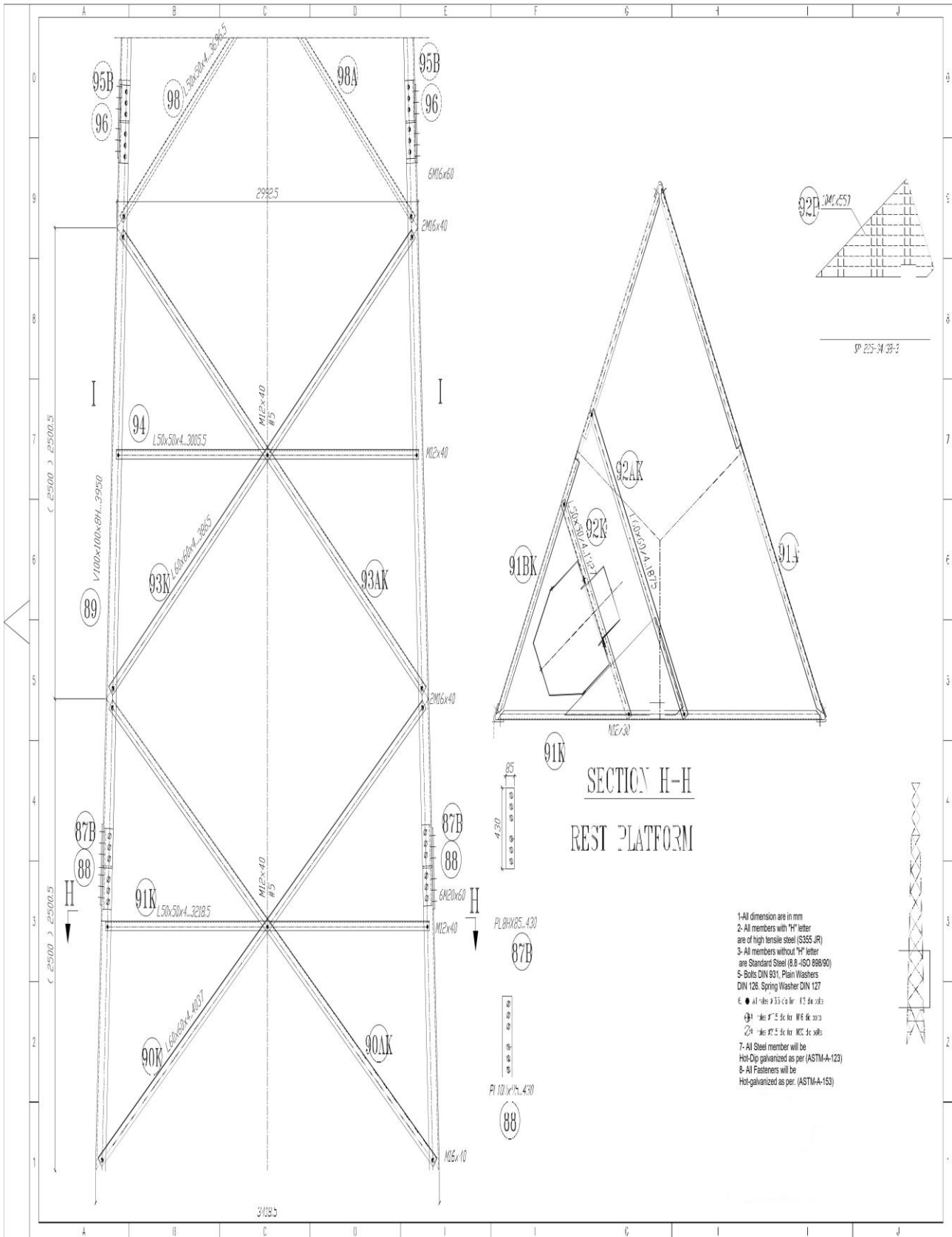

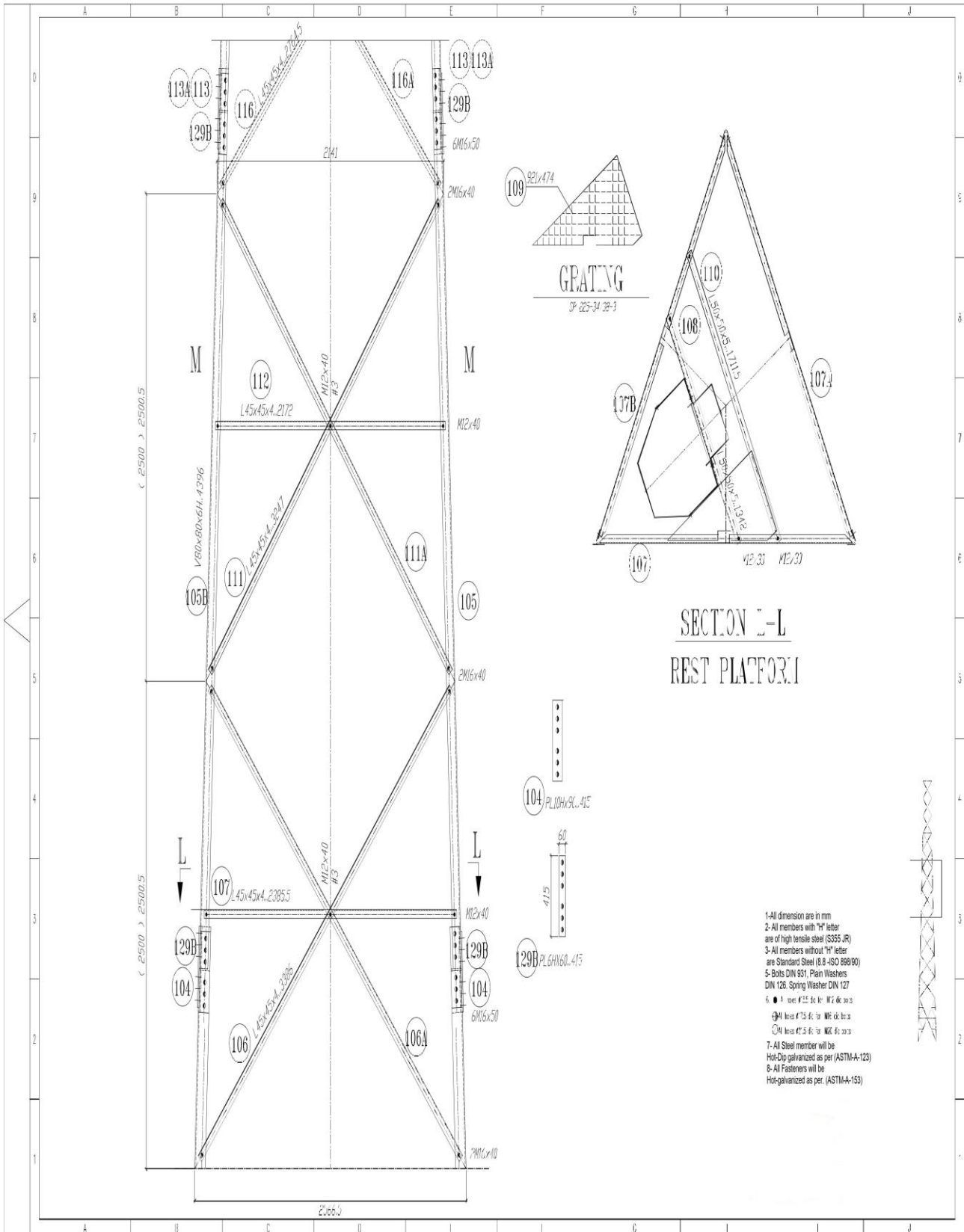

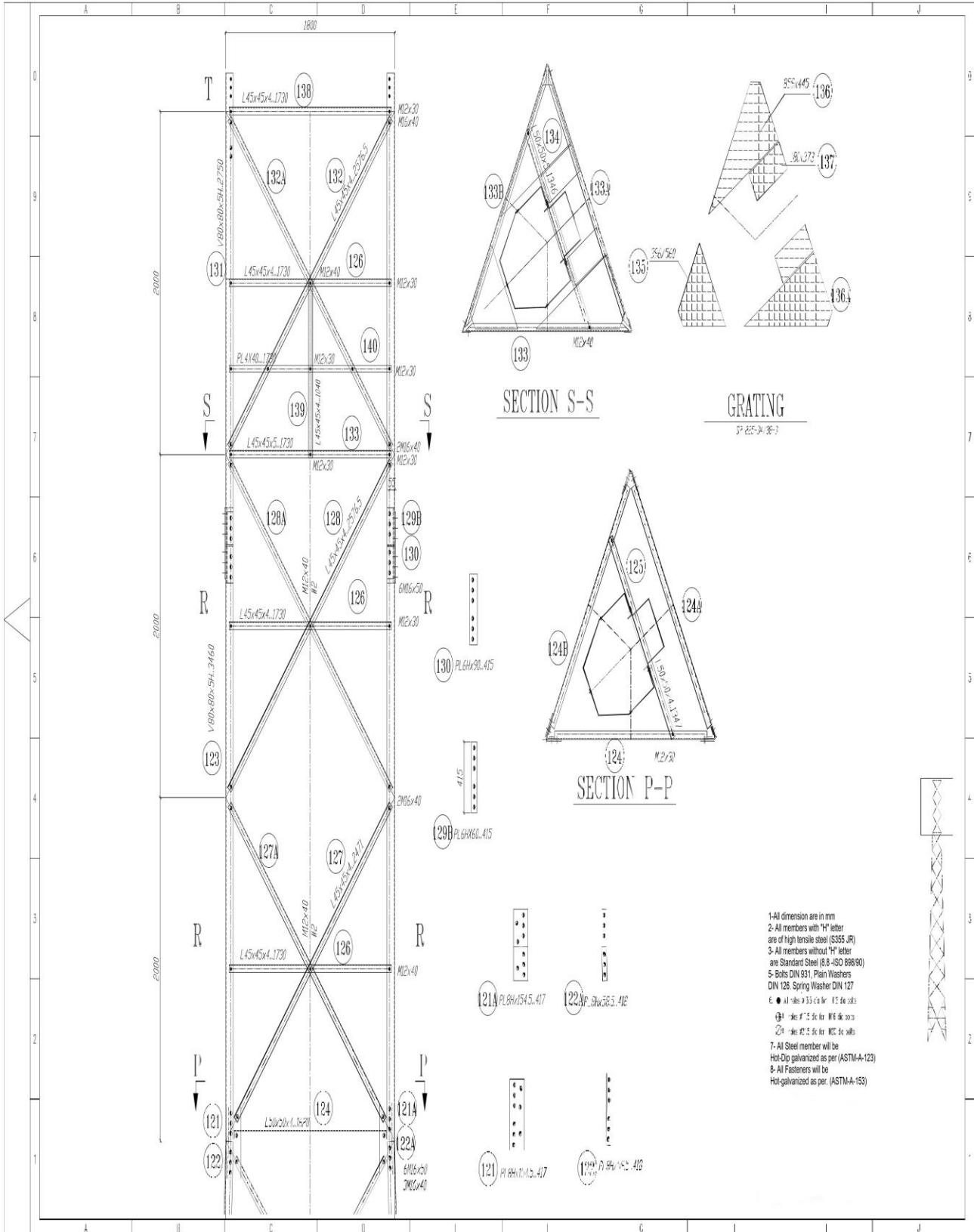

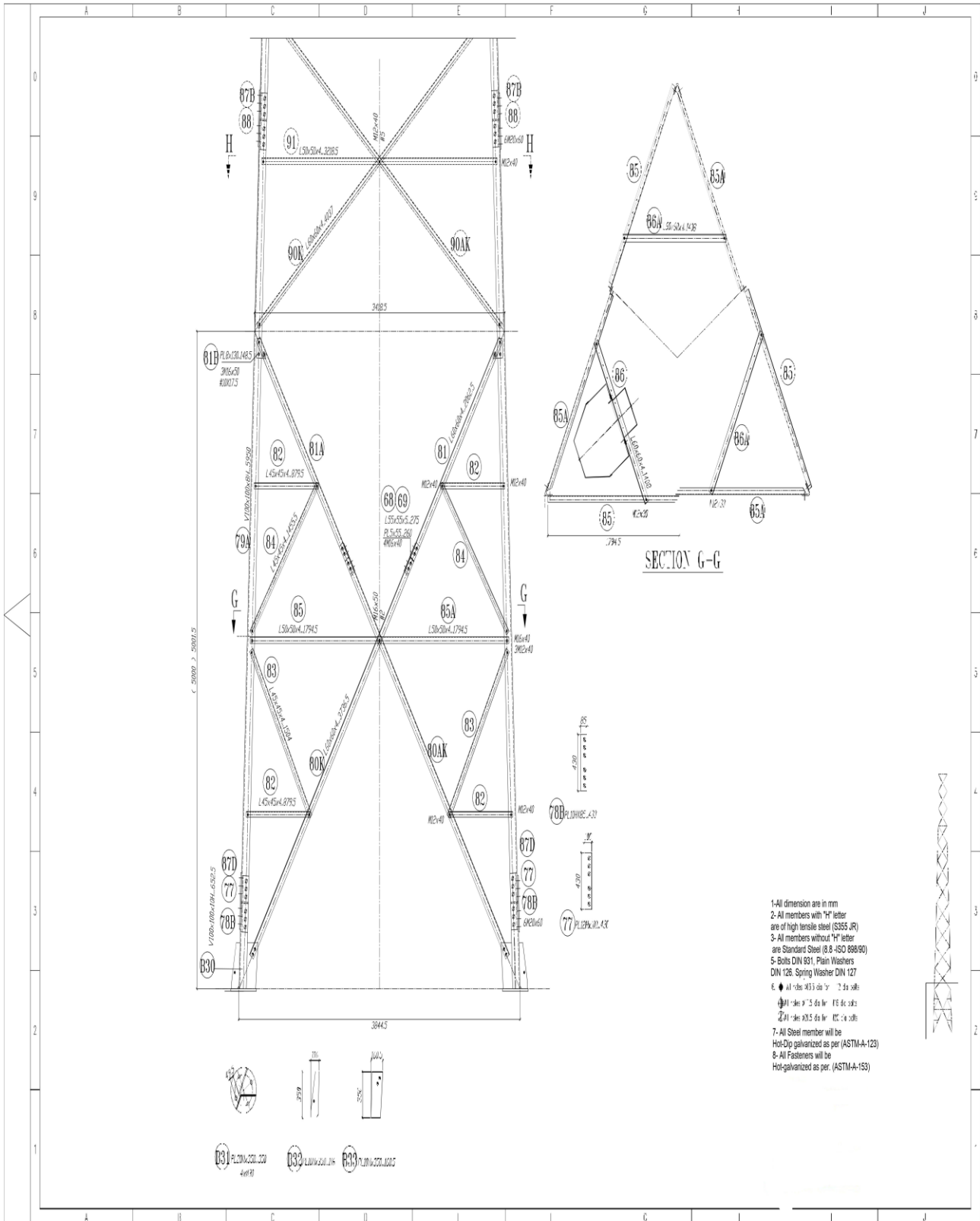



## مشخصات تاور 30 متره (Greenfield)

- 1- نوعیت تاور: Greenfield
- 2- ارتفاع تاور: 30 متر
- 3- وزن تاور: 5004 Kg
- 4- مقاومت در مقابل وزش باد 160 کیلومتر در فی ساعت.
- 5- گالوانیزه شده به معیار EN ISON 1461.
- 6- دارای زینه در قسمت وسط و قفسچه های محافظوی در 20 و 25 متری. 400mm
- 7- ارایه سکیج تفصیلی طرح و دیزاین تاور.
- 8- ارت با مقاومت پاینتر از سه اوم (Ω).
- 9- سه عدد براکت برای نصب آنتن های GSM و دو عدد براکت برای آنتن مایکروویف.
- 10- چراغ ترافیک و آله ضد رعد و برق در بالای تاور.

- Steel Sections Strength:	ASTM A572 – Grade 50 / EN 10025 S355JR
- Bolts Strength:	8.8 ISO898-1
- Bolts Tensile Ultimate Strength:	800 MPa
- Bolts Tensile yield Strength:	640 MPa
- Galvanization:	Cold - galvanized, ASTM A-123 (75 microns)
- Weather Proofing:	Paint coating (white and red)
- Ladder and Resting Area:	Ladder to the top and resting for every tower due to the height
- Structural Steel Code:	AISC 360-10

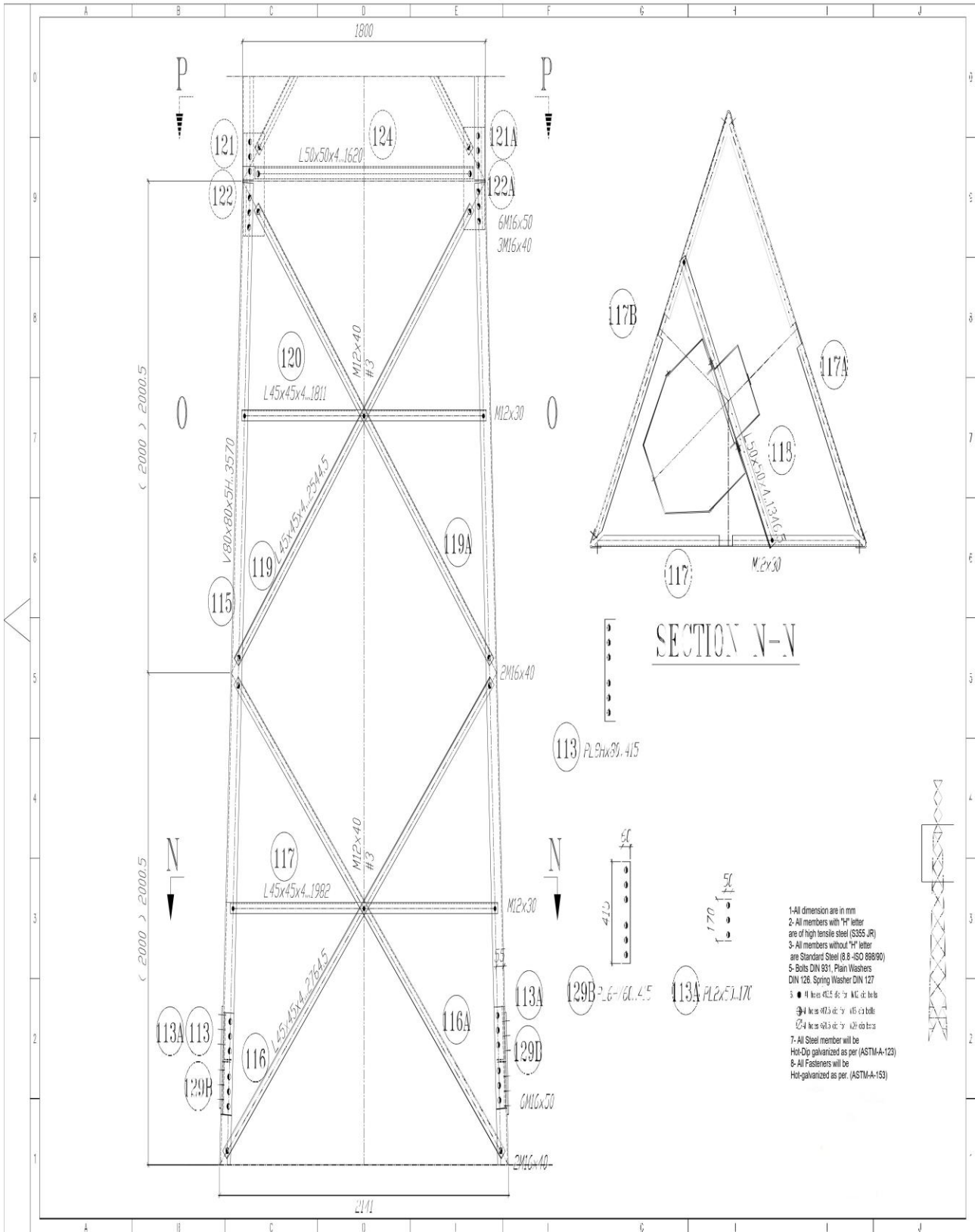

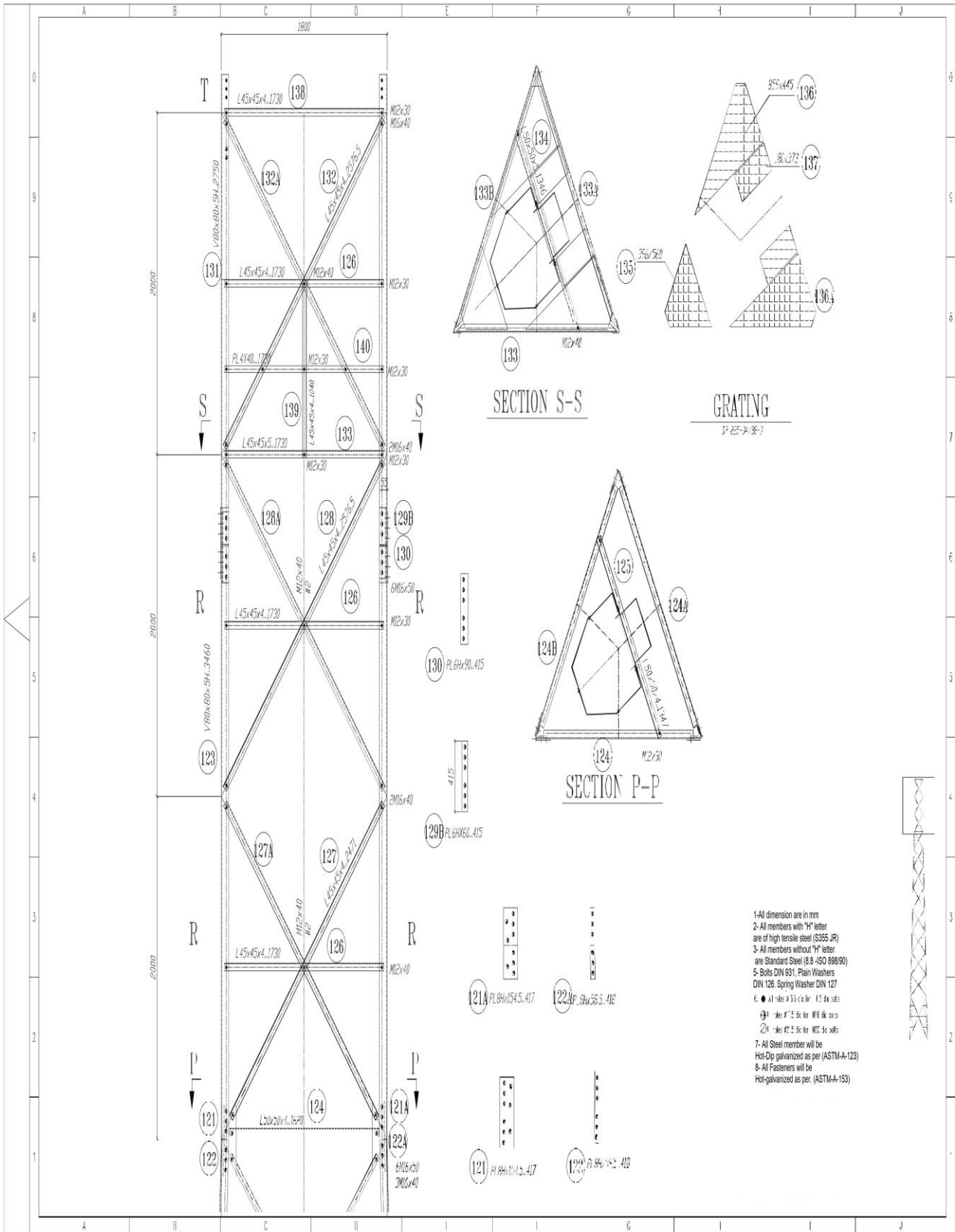

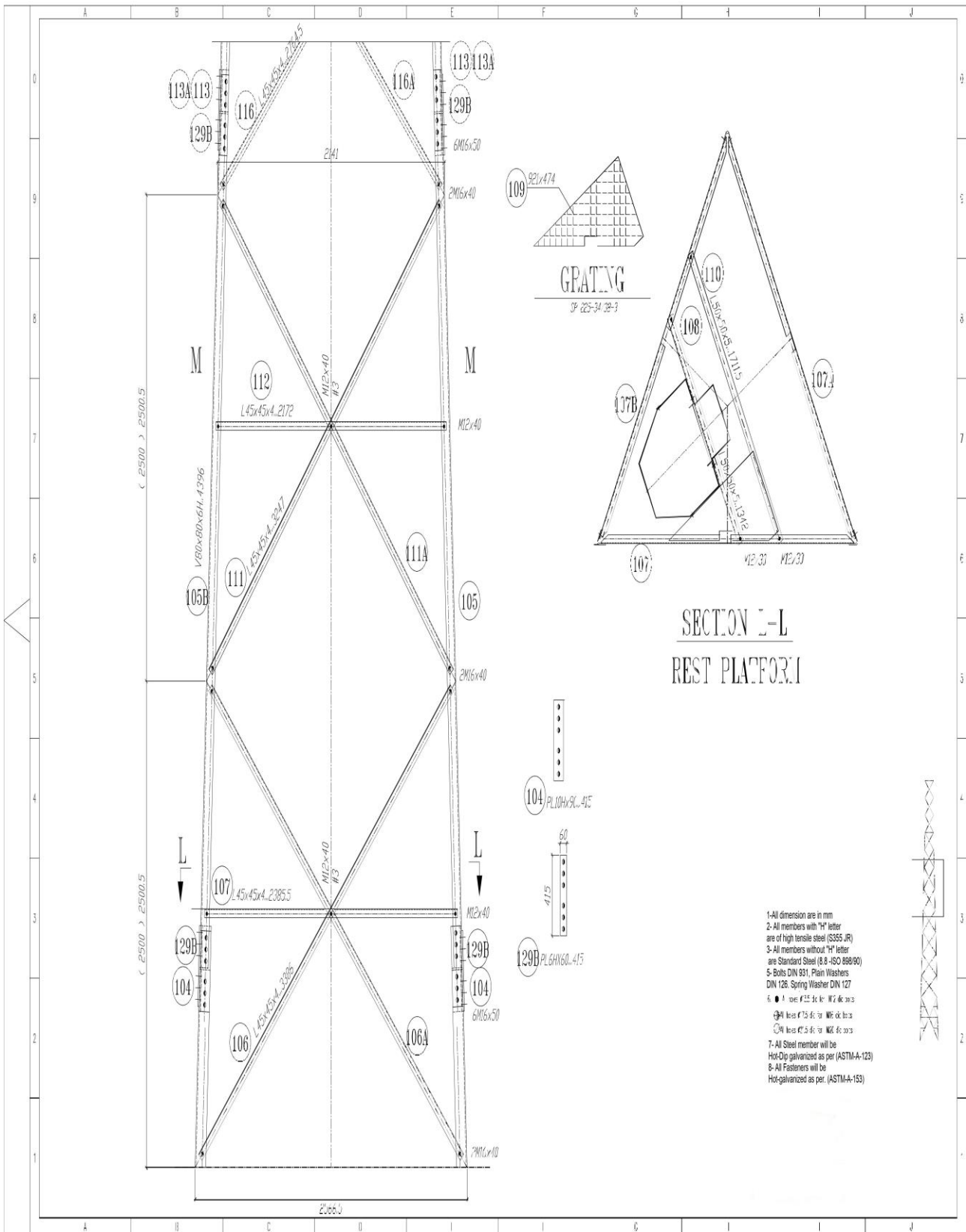

Pose No	Diameter	Detailed Dimensions	a (mm)	b (mm)	Length (mm)	Number	Weight (kg)	Total Weight (kg)
1	Ø14		180	5050	5410	31 x 2	399	1220
2	Ø14		180	5050	5410	31 x 2	399	
3	Ø10		200	300	1300	19	15	
4	Ø20		320	1680	2006	64	317	
5	Ø10		450	50	1900	52	46	
6	Ø10		318	50	1373	52	44	

W (m)	B (m)	b (m)	T (m)	H1 (m)	H2 (m)	H3 (m)	L1 (m)	L2 (m)	L3 (m)
3.71	5.20	0.60	0.40	1.60	1.20	0.25	1.00	0.75	3.21

Excavation (m <sup>3</sup> )	Reinforced Concrete (m <sup>3</sup> )	Lean Concrete (m <sup>3</sup> )	Reinforcement (kg)
46.0	12.4	2.7	1220

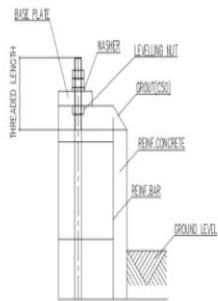

Anchorage Detail

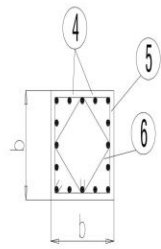

SECTION A-A

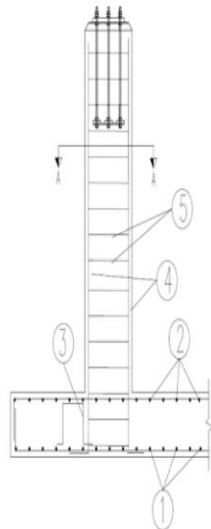

Reinforcement Plan

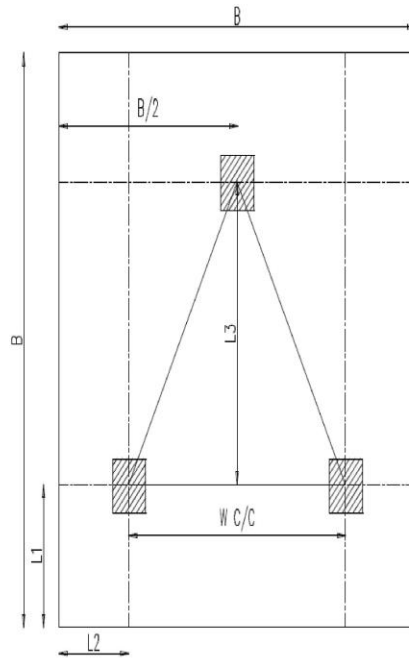

Foundation Plan

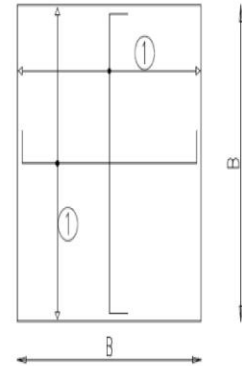

Foundation Bottom Reinforcement

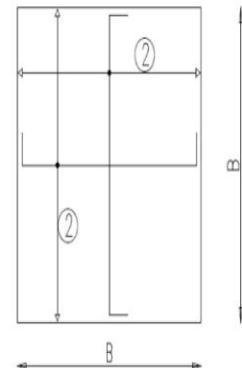

Foundation Top Reinforcement

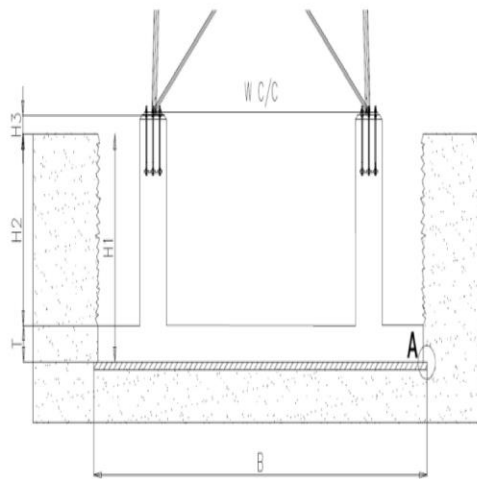

Foundation Cross-Section

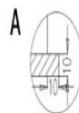

**NOTES**

- 1) Concrete clear cover will be taken as 75mm.
- 2) Dimensions B, L1 and L2 are given according to the reinforced concrete, not plain concrete.
- 3) The allowable bearing capacity of the soil is 100kPa.
- 4) Material : Concrete = C20  
Reinforcement = S420

قسمت هشتم: بل احجام کار<sup>۱۸</sup>

بل احجام کاری برای قیمت دهی						
شماره	تفصیلات	واحد	اندازه حد اقل	اندازه حد اعظم	قیمت فی واحد	قیمت حد اقل قیمت حد اعظم
1	هموارکاری و آماده سازی ساحه برای کار ساختمانی: توضیحات: دورنمودن و پاک کاری ساحه از وجود مواد اضافی و غیر قابل استفاده مانند خاک و خاشاک و غیره , خاک های کنده شده و غیره ضایعات ساختمانی باید به محل از قبل تعیین شده انتقال داده شود. قبل از آغاز کار ساختمانی ساحه باید کاملا هموار باشد برای این منظور در صورت ضرورت کندنکاری و پرکاری باید صورت گیرد	m2	144	289		
2	کندنکاری تهداب دیوارهای احاطوی و سولر سیستم مطابق نقشه : توضیحات: در کندنکاری تهداب ها رعایت زاویه 90 درجه الزامی بوده و برای جلوگیری از ریزش خاک و خاشاک در داخل تهداب ها خاک های کندنکاری شده باید به فاصله دورتر جابجا شود.	m3	42.3	65.64		
3	کندنکاری تهداب اتاق محافظ و تشناب: توضیحات: در کندنکاری تهداب ها رعایت زاویه 90 درجه الزامی بوده و برای جلوگیری از ریزش خاک و خاشاک در داخل تهداب ها خاک های کندنکاری شده باید به فاصله دورتر جابجا شود.	m3	2.072	9.345		
4	کندنکاری تهداب جنراتورو تانکی تیل : توضیحات: در کندنکاری تهداب ها رعایت زاویه 90 درجه الزامی بوده و برای جلوگیری از ریزش خاک و خاشاک در داخل تهداب ها خاک های کندنکاری شده باید به فاصله دورتر جابجا شود.	m3	1.326	2.999		
5	کندنکاری تهداب تاور چهل متر گرین فیلد و ۱۵ متره کاید ماست و روف تاپ : توضیحات: در کندنکاری تهداب ها رعایت زاویه 90 درجه الزامی بوده و برای جلوگیری از ریزش خاک و خاشاک در داخل تهداب ها خاک های کندنکاری شده باید به فاصله دورتر جابجا شود.	m3	0.343	86		
6	نصب تاور مطابق نقشه در ساحه و انتقال آن از گدام مهتاب قلعه به سایت	m	15	40		
7	کندنکاری تهداب : BTS توضیحات: در کندنکاری تهداب ها رعایت زاویه 90 درجه الزامی بوده و برای جلوگیری از ریزش خاک و خاشاک در داخل تهداب ها خاک های کندنکاری شده باید به فاصله دورتر جابجا شود.	m3	0.496	0.544		

شرطنامه معیاری تدارکات امور ساختمانی کوچک

8	m2	40	56.89	تپک کاری تهداب دیوارهای احاطوی و تهداب سولر سیستم توسط ماشین: توضیحات: تپک کاری ساحه کندنکاری شده باید نظر به نوع و چگونگی خاک و مطابق به هدایت انجنیر ساحه صورت گیرد. استحکام ساحه تپک کاری شده باید 98-95 فیصد در نظر گرفته شود.
9	m2	7.26	9.35	تپک کاری تهداب اتاق محافظ تهداب تاور و تشناب توسط ماشین مطابق نقشه : توضیحات: تپک کاری ساحه کندنکاری شده باید نظر به نوع و چگونگی خاک و مطابق به هدایت انجنیر ساحه صورت گیرد. استحکام ساحه تپک کاری شده باید 95-98 فیصد در نظر گرفته شود.
10	m2	9.99	16.26	تپک کاری تهداب جنراتورو تانکی تیل : توضیحات: تپک کاری ساحه کندنکاری شده باید نظر به نوع و چگونگی خاک و مطابق به هدایت انجنیر ساحه صورت گیرد. استحکام ساحه تپک کاری شده باید 95-98 فیصد در نظر گرفته شود.
11	m2	4.96	6.44	تپک کاری تهداب : BTS توضیحات: تپک کاری ساحه کندنکاری شده باید نظر به نوع و چگونگی خاک و مطابق به هدایت انجنیر ساحه صورت گیرد. استحکام ساحه تپک کاری شده باید 95-98 فیصد در نظر گرفته شود.
12	m3	6.85	9.87	فرش کردن جغل در تهداب دیوارهای احاطوی : توضیحات: هموارکاری جغل در ساحه مطابق به نقشه و هدایت انجنیر ساحه باید صورت گیرد. مواد مورد استفاده:جغل باکیفیت عالی فرش گردد.
13	m3	1.4	2.76	فرش کردن جغل در تهداب های اتاق محافظ و تشناب : توضیحات: هموارکاری جغل در ساحه مطابق به نقشه و هدایت انجنیر ساحه باید صورت گیرد. مواد مورد استفاده:جغل باکیفیت عالی فرش گردد.
14	m3	0.332	1.67	فرش کردن جغل در فرش های داخلی اتاق محافظ و تشناب : توضیحات: هموارکاری جغل در ساحه مطابق به نقشه و هدایت انجنیر ساحه باید صورت گیرد. مواد مورد استفاده:جغل باکیفیت عالی فرش گردد.
15	m3	1.00	3.00	فرش کردن جغل در تهداب جنراتورو تانکی تیل: توضیحات: هموارکاری جغل در ساحه مطابق به نقشه و هدایت انجنیر ساحه باید صورت گیرد. مواد مورد استفاده:جغل باکیفیت عالی فرش گردد.
16	m3	0.33	0.54	فرش کردن جغل در تهداب : BTS توضیحات: هموارکاری جغل در ساحه مطابق به نقشه و هدایت انجنیر ساحه باید صورت گیرد. مواد مورد استفاده:جغل باکیفیت عالی فرش گردد.
17	m3	3.36	4.56	کانکریت ریزی بدون سیخ ( PCC برای کف تهداب دیوارهای احاطوی : توضیحات: کانکریت ترکیب 1:2:4 به این منظور استعمال میگردد و مرطوب نگهداشتن ( curing سطح آن به مدت زمان مناسب صورت گیرد.. قالب بندی پاک، سمنت تازه و باکیفیت عالی، جغل وریگ پاک و با کیفیت باید استفاده گردد. نظارت جدی از این روند توسط انجنیر ساحه صورت گیرد.

			6.60	3.60	m3	کانکریت ریزی بدون سیخ ( PCC برای کف تهداب های تاور : توضیحات: کانکریت ترکیب 1:2:4 به این منظور استعمال میگردد و مرطوب نگهداشتن ( curing سطح آن به مدت زمان مناسب صورت گیرد.. قالب بندی پاک، سمنت تازه و باکیفیت عالی، جغل وریگ پاک و با کیفیت باید استفاده گردد. نظارت جدی از این روند توسط انجنیر ساحه صورت گیرد.	18
			16.66	13.45	m3	کانکریت ریزی بدون سیخ ( RCC برای کف تهداب های تاور : توضیحات: کانکریت ترکیب 1:2:4 به این منظور استعمال میگردد و مرطوب نگهداشتن ( curing سطح آن به مدت زمان مناسب صورت گیرد.. قالب بندی پاک، سمنت تازه و باکیفیت عالی، جغل وریگ پاک و با کیفیت باید استفاده گردد. نظارت جدی از این روند توسط انجنیر ساحه صورت گیرد.	19
			2.00	1.20	m3	کانکریت ریزی بدون سیخ ( PCC برای کف تهداب های اتاق محافظ و تشناب : توضیحات: کانکریت ترکیب 1:2:4 به این منظور استعمال میگردد و مرطوب نگهداشتن ( curing سطح آن به مدت زمان مناسب صورت گیرد.. قالب بندی پاک، سمنت تازه و باکیفیت عالی، جغل وریگ پاک و با کیفیت باید استفاده گردد. نظارت جدی از این روند توسط انجنیر ساحه صورت گیرد.	20
			1.12	0.87	m3	کانکریت ریزی بدون سیخ ( PCC برای فرش های داخلی اتاق محافظ و تشناب : توضیحات: کانکریت ترکیب 1:2:4 به این منظور استعمال میگردد و مرطوب نگهداشتن ( curing سطح آن به مدت زمان مناسب صورت گیرد.. قالب بندی پاک، سمنت تازه و باکیفیت عالی، جغل وریگ پاک و با کیفیت باید استفاده گردد. نظارت جدی از این روند توسط انجنیر ساحه صورت گیرد.	21
			2.27	1.91	m3	کانکریت ریزی بدون سیخ ( PCC برای پیک بالای دیوارهای احاطوی : توضیحات: کانکریت مارک ( $f'c=3000\text{psi}$ ( $211\text{ kg/cm}^2$ ) به این منظور استعمال میگردد و مرطوب نگهداشتن ( curing سطح آن به مدت زمان حد اکثر 28 روز و حداقل 14 روز الزامی میباشد. قالب بندی پاک، سمنت تازه و باکیفیت عالی، جغل وریگ پاک و شسته شده باید استفاده گردد. نظارت جدی از این روند توسط انجنیر ساحه صورت گیرد	22
			0.87	0.27	m3	کانکریت ریزی بدون سیخ ( PCC برای زینه های اتاق محافظ، تشناب و تهداب های cabl tray توضیحات: کانکریت مارک ( $f'c=3000\text{psi}$ ( $211\text{ kg/cm}^2$ ) به این منظور استعمال میگردد و مرطوب نگهداشتن ( curing سطح آن به مدت زمان حد اکثر 28 روز و حداقل 14 روز الزامی میباشد. قالب بندی پاک، سمنت تازه و باکیفیت عالی، جغل وریگ پاک و شسته شده باید استفاده گردد. نظارت جدی از این روند توسط انجنیر ساحه صورت گیرد	23
			46.94	39.02	m3	سنگ کاری برای تهداب دیوارهای احاطوی: توضیحات: سنگ کاری باید با مساله ترکیب 1:4 صورت گیرد و مرطوب نگهداشتن آن به مدت زمان مناسب صورت گیرد. سنگ معدنی محلی با کیفیت عالی استفاده گردد.	24



شرطنامه معیاری تدارکات امور ساختمانی کوچک

			5.70	4.76	m3	سنگ کاری برای تهادب های اتاق محافظ و تشناب: توضیحات: سنگ کاری باید با مساله ترکیب 1:4 صورت گیرد و مرطوب نگهداشتن آن به مدت زمان مناسب صورت گیرد. سنگ معدنی محلی با کیفیت عالی استفاده گردد.	25
			36.00	27.00	m2	هنگاف سنگ کاری تهادب دیوار احاطوی: توضیحات: هنگاف کاری باید با مساله ترکیب 1:3 صورت گیرد و مرطوب نگهداشتن آن به مدت زمان مناسب صورت گیرد.	26
			9.81	4.31	m2	هنگاف سنگ کاری تهادب های اتاق محافظ و تشناب: توضیحات: هنگاف کاری باید با مساله ترکیب 1:3 صورت گیرد و مرطوب نگهداشتن آن به مدت زمان مناسب صورت گیرد.	27
			3.71	2.66	m3	پرکاری اتاق محافظ و تشناب: توضیحات: جغل، ریگ، خاک، آب مخلوط گردد و سطح به سطح تپک کاری شود که ضخامت هر سطح آن بیشتر از 30 سانتی متر نباشد. همچنان ضخامت جغل نباید از 15 سانتی متر بیشتر باشد.	28
			28.73	24.77	m3	خشت پخته برای اعمار دیوار احاطوی: توضیحات: خشت پخته ستندرد با کیفیت خوب و با مقاومت 100 کیلوگرم فی سانتی متر مربع با مساله ترکیب 1:4 استفاده شود و مدت زمان برای آبیاری آن ( min 14 day , max 28 day ) ضرور است. مواد مورد استفاده: خشت با کیفیت عالی و ستندرد که داری ابعاد مساوی 11 در 22 در 7 باشد و مساله ترکیب 1:4 برای بافت آن استعمال گردد.	29
			61.80	9.28	m3	خشت پخته برای اعمار اتاق محافظ و تشناب: توضیحات: خشت پخته ستندرد با کیفیت خوب و با مقاومت 100 کیلوگرم فی سانتی متر مربع با مساله ترکیب 1:4 استفاده شود و مدت زمان برای آبیاری آن به مدت زمان مناسب ضرور است. مواد مورد استفاده: خشت با کیفیت عالی و ستندرد که داری ابعاد مساوی 11 در 22 در 7 باشد و مساله ترکیب 1:4 برای بافت آن استعمال گردد.	30
			57.45	44.00	m	سیم خاردار بالا دیوار احاطوی: توضیحات: قطر دایره سیم خاردار باید در طول مسیر ثابت باشد و اندازه آن مطابق نقشه و هدایت انجنیر ساحه در نظر گرفته شود. نصب سیم خاردار با تمام اجزای آن مانند پایه های گلو نایز شده Y شکل و غیره صورت گیرد.	31
			1.20	0.89	m3	کانکریت سیخ دار ((RCC) برای بیم های اتاق محافظ و تشناب: توضیحات: برای اعمار بیم سیخ دار برای رینگ اتاق گارد و تشناب باید از کانکریت مارک 211 (kg/cm <sup>2</sup> f'c=3000psi) استفاده شود. چوب پاک و نو برای قالب بندی و سمند تازه و باکیفیت همراه با ریگ و جغل تمیز و شسته شده برا کانکریت ریزی ضروری است. سیخبندی آن مطابق به نقشه صورت گیرد. به مدت زمان مناسب آب دهی گردد.	32

شرطنامه معیاری تدارکات امور ساختمانی کوچک

			2.44	1.25	m3	کانکریت سیخ دار ((RCC برای چت اتاق محافظ و تشناب: توضیحات: برای اعمار بام اتاق گارد و تشناب باید از کانکریت سیخ دار مارک $f'c=3000\text{psi}$ $211 \text{ kg/cm}^2$ استفاده شود. چوب پاک و نو برای قالب بندی و سمنت تازه و باکیفیت همراه با ریگ و جغل تمیز و شسته شده برا کانکریت ریزی ضروری است. سیخبندی آن مطابق به نقشه صورت گیرد. به مدت زمان مناسب آب دهی گردد.	33
			1.75	0.95	m3	کانکریت سیخ دار ((RCC برای سلب جنراتور و تانکی تیل: توضیحات: برای اعمار سلب جنراتور باید از کانکریت سیخ دار مارک $f'c=3000\text{psi}$ $211 \text{ kg/cm}^2$ استفاده شود. چوب پاک و نو برای قالب بندی و سمنت تازه و باکیفیت همراه با ریگ و جغل تمیز و شسته شده برا کانکریت ریزی ضروری است. سیخبندی آن مطابق به نقشه صورت گیرد. به مدت زمان مناسب آب دهی گردد.	34
			0.54	0.45	m3	کانکریت سیخ دار ((RCC برای سلب BTS: توضیحات: برای اعمار سلب BTS باید از کانکریت سیخ دار مارک $f'c=3000\text{psi}$ $211 \text{ kg/cm}^2$ استفاده شود. چوب پاک و نو برای قالب بندی و سمنت تازه و باکیفیت همراه با ریگ و جغل تمیز و شسته شده برا کانکریت ریزی ضروری است. سیخبندی آن مطابق به نقشه صورت گیرد. به مدت زمان مناسب آب دهی گردد.	35
			3.00	1.00	lum	ساخت و نصب سایه بان برای پوشش جنراتور تانک تیل: توضیحات: فرم فلزی با تمام بست ها پایه ها و چوب های وسایر مواد مورد ضرورت با پوشش آهن چادر گیچ 24 و استعمال ضد زنگ شامل این مورد بوده و ابعاد و مشخصات آن نظر به نقشه و چگونگی ایجابات ساحوی صورت گیرد. چینل، ناوه آب، عایق کاری، استعمال نمد در جاهای مورد ضرورت، میخ و غیره بالاجرای کار کامل.	36
			20.35	18.25	m2	ایزوگام برای بام اتاق محافظ و تشناب: توضیحات: ایزوگام با کیفیت عالی باید بالای بام استعمال شود.	37
			152.24	123.00	m2	پلاستر سطح داخلی و بیرونی دیوارهای احاطوی: توضیحات: ضخامت پلاستر باید 15 ملی متر در نظر گرفته شود و از ترکیب 1:4 سمنت، ریگ و مساله استفاده شود و سطح نهایی ان باید صاف باشد و برای رنگ مساعد باشد. مرطوب نگهداشتن و آبیاری آن باید به مدت زمان مناسب لازم است. از ریگ پاک و شسته شده و سمنت تازه و آب پاک در ترکیب مساله آن استفاده شود.	38

			20.11	16.00	m2	پلاستر سطح داخلی و بیرونی پیک دیوارهای احاطوی: توضیحات: ضخامت پلاستر باید 15 ملی متر در نظر گرفته شود و از ترکیب 1:4 سمنت، ریگ و مساله استفاده شود و سطح نهایی آن باید صاف باشد و برای رنگ مساعد باشد. مرطوب نگهداشتن و آبیاری آن باید به مدت زمان مناسب لازم است. از ریگ پاک و شسته شده و سمنت تازه و آب پاک در ترکیب مساله آن استفاده شود.	39
			50.87	29.93	m2	پلاستر سطح داخلی و بیرونی دیوارهای اتاق محافظ و تشناب : توضیحات: ضخامت پلاستر باید 15 ملی متر در نظر گرفته شود و از ترکیب 1:4 سمنت، ریگ و مساله استفاده شود و سطح نهایی آن باید صاف باشد و برای رنگ مساعد باشد. مرطوب نگهداشتن و آبیاری آن باید به مدت زمان مناسب لازم است. از ریگ پاک و شسته شده و سمنت تازه و آب پاک در ترکیب مساله آن استفاده شود.	40
			20.35	16.22	m2	پلاستر چت اتاق محافظ و تشناب : توضیحات: ضخامت پلاستر باید 15 ملی متر در نظر گرفته شود و از ترکیب 1:4 سمنت، ریگ و مساله استفاده شود و سطح نهایی آن باید صاف باشد و برای رنگ مساعد باشد. مرطوب نگهداشتن و آبیاری آن باید به مدت زمان مناسب لازم است. از ریگ پاک و شسته شده و سمنت تازه و آب پاک در ترکیب مساله آن استفاده شود.	41
			4.00	0.00	m2	تهیه و نصب کلکین های PVC برای اتاق محافظ و تشناب: توضیحات: نصب کلکین PVC یک جداره (یک شیشه یی) رنگ شده که اندازه آن در نقشه ها موجود است باید انجام شود. و همچنان قلفک دستگیره چپراس و سایر مواد مورد ضرورت آن در نظر گرفته شود.	42
			3.00	0.00	m2	تهیه و نصب دروازه های PVC برای اتاق محافظ و تشناب: توضیحات: دروازه PVC با فرم آهنی که ضد زنگ، رنگ، دستگیره و قفل و غیره ابزار مربوطه آن نیز شامل میباشد و ابعاد و سایر خصوصیات آن باید از روی نقشه و ساحه کاری تعیین گردد. مواد مورد استفاده در ساخت و تهیه آن باید از PVC درجه اول و قابل دسترس در افغانستان استفاده به عمل آید. ضخامت و سایز آن باید با نقشه مطابقت داشته باشد. رنگ ابتدایی و اخیری، دستگیره، قفل و غیره وسایل مربوطه آن باید درای کیفیت مرغوب باشد.	43
			9.50	7.50	m2	ساخت و نصب دروازه فلزی برای ورودی اصلی سایت: توضیحات: دروازه بزرگ فلزی که شامل دست گیر، قفل، چپراس و غیره ابزار مورد ضرورت و همچنان استعمال ضد زنگ و رنگ نهایی و کار تمام میگردد. ابعاد و محل نصب آن باید مطابق به نقشه صورت گیرد. مواد مورد استفاده : باید آهن روسی موجود در افغانستان در ساخت آن استفاده گردد. ضخامت آن باید 2 ملی متر در نظر گرفته شود و رنگ خاکستری همراه با ضد	44

شرطنامه معیاری تدارکات امور ساختمانی کوچک

						زنک و سایر وسایل مانند قفل، دستگیر غیره در آن در نظر گرفته شود.
45			27.99	16.35	m3	<b>جغل</b> ( Crush aggregate) برای <b>حویلی</b> <b>سایت:</b> توضیحات: هموار کاری جغل در ساحه مطابق به نقشه و هدایت انجنیران ساحه. جغل باکیفیت عالی و پاک، دارای رنگ سفید، حداکثر سایز آن 3 سانتی و حد اقل سایز 1.5 سانتی متر باشد.
46			285.00	220.00	m2	<b>رنگمالی سطح داخلی و بیرونی تمام دیوارهای دیوار احاطوی، اتاق محافظ و تشناب:</b> توضیحات: رنگ پلاستیکی متناسب برای استفاده فضای داخلی و بیرونی استفاده گردد. رنگمالی باید مطابق هدایت انجنیر ساحه صورت گیرد.
47			3.00	0.00	pcs	<b>تهیه و نصب کمود برای تشناب:</b> توضیحات: نصب کمود با تمام بست ها ، پایپ ها و تمام وسایل مورد ضرورت آن کار تمام. کمود ایرانی و برای تشناب استفاده گردد.
48			68.00	46.00	m	<b>پینس ( Fence) برای دیوالی احاطوی ارتفاع ۲/۶۵ یک نیم میلی در هر سه متر یک پایه فلی وای شیف مانند</b>
49			3.00	1.00	pcs	<b>اعمار چاه فاضلاب برای تشناب:</b> توضیحات: ایجاد چاه برای فاضلاب تشناب که شامل کنندکاری چاه، تهیه و جابجائی چک کانکریتی سیخ دارد داخل چاه، پایپ دوانی از چاه الی تشناب، سرپوش کانکریتی سیخ دار، ریگ اندازی در داخل و اطراف چک و سایر موارد مورد ضرورت نظر به نقشه و هدایت انجنیر ساحه.
50			25.00	10.00	m	<b>تهیه و نصب لین برق برای سویچ ها و گروپ های اتاق محافظ و تشناب:</b> مواد مورد استفاده: وایر مسی عایق کاری شده تعداد هسته: مفرد (یک تار) سایز مقطع: 2.5 ملی متر مربع رنگ: آبی + سرخ و نضواری، سیاه
51			45.00	15.00	m	<b>تهیه و نصب لین برق برای ساکت های اتاق محافظ:</b> مواد مورد استفاده: وایر مسی عایق کاری شده تعداد هسته: مفرد (یک تار) سایز مقطع: 2.5 ملی متر مربع رنگ: آبی + سرخ و نضواری، سیاه

شرطنامه معیاری تدارکات امور ساختمانی کوچک

			4.00	2.00	pcs	تهیه و نصب سوئیچ : مواد مورد استفاده: سوئیچ یک دکمه بی 20 امپیره که تمام ابزارآلات و بسته بندی های آن شامل باشد.	52
			6.00	3.00	pcs	تهیه و نصب ساکت: مواد مورد استفاده: ساکت 20 امپیره که تمام ابزارآلات و بسته بندی های آن شامل باشد.	53
			8.00	4.00	pcs	تهیه و نصب چراغ (لایت) برای اتاق نگهبان و حویلی: مواد مورد استفاده: چراغ های سطحی و دیواری کپ با هر تیوب معه تمام پرزه جات و صل کننده های مربوطه	54
			2.00	1.00	pcs	تهیه و نصب فیوز باکس: مواد مورد استفاده: سه عدد سرکت بریکر (2 PCS 63A/AC and 1 PCS 16A/AC) معه تمام پرزه جات و وصل کننده های مربوطه. فیوز باکس باید داخل شلتر و یا اتاق جنراتور نصب گردد.	55
			5km	50.00	m	اعمار سرک در مناطقی کوهی تپه بی ونمیه کوهی ( درجه اول ، دوم ، و سوم	56
<b>قیمت مجموعی حد اقل</b>							
<b>قیمت مجموعی حد اکثر</b>							
قیمت مجموعی حد اکثر به حروف							
قیمت مجموعی حد اقل به حروف							

نام شخص با صلاحیت

وظیفه:

امضاء

تاریخ

قسمت نهم - فورمه های قرارداد و تضمین

عنوان فورمه ها	فورمه ها
تضمین آفر: تضمین بانکی	فورمه امور ساختمان کوچک/05
اظهار نامه تضمین آفر	فورمه امور ساختمان کوچک/06
تضمین اجرا (غیر مشروط)	فورمه امور ساختمان کوچک/07
تضمین پیش پرداخت: تضمین بانکی	فورمه امور ساختمان کوچک/08
موافقت نامه قرارداد	فورمه امور ساختمانی کوچک/09

تضمین آفر: تضمین بانکی  
فورمه امور ساختمان کوچک/05

بانک: {نام و آدرس بانک درج گردد}

ذینفع: {نام و آدرس اداره درج گردد}

تاریخ: {روز، ماه و سال تسلیمی آفر درج گردد}

شماره تضمین بانکی آفر {شماره درج گردد}

اطلاع یافتیم که {نام مکمل داوطلب درج گردد}، منبعه به نام "داوطلب" آفر خود که به تاریخ {تاریخ درج گردد} برای اجرای {نام قرارداد درج گردد} تحت اعلان تدارکات شماره {شماره اعلان تدارکات درج گردد} به شما ارائه نموده است.

برعلاوه می دانیم که مطابق شرایط شما، آفر باید همراه با تضمین آفر ارائه گردد.

بر اساس درخواست داوطلب، ما {نام بانک درج گردد} بدینوسیله به صورت قطعی تعهد میسپاریم که بدون تعلل، مبلغ مجموعی {مبلغ به حروف و ارقام درج گردد} را بعد از دریافت اولین تقاضای تحریری شما در صورت که داوطلب مرتکب اعمال ذیل گردیده باشد، بپردازیم:

- (1) تغییر یا انصراف از آفر در میعاد اعتبار آفر و بعد از انقضای مدت معینه تسلیمی آفر؛
- (2) انکار داوطلب از پذیرش تصحیح اشتباهات حسابی در جدول قیمت های ارائه شده در آفر؛
- (3) اجتناب از عقد قرارداد، مطابق مندرجات شرطنامه و مطالبه پیشنهاد از طرف داوطلب برنده؛
- (4) فراهم نکردن تضمین اجرای قرارداد مطابق مندرجات شرطنامه از طرف داوطلب برنده؛
- (5) در صورت محرومیت داوطلب به دلیل تخطی در این داوطلبی مطابق حکم ماده چهل و نهم این قانون.

این ضمانت در حالات ذیل فاقد اعتبار خواهد شد:

- (6) در صورتیکه داوطلب برنده باشد به محض دریافت کاپی های قرارداد امضا شده توسط داوطلب و فراهم سازی تضمین اجرا طبق دستورالعمل برای داوطلبان؛ یا
- (7) در صورتیکه داوطلب برنده نباشد، به محض (1) امضای قرارداد با داوطلب برنده؛ یا (2) 28 روز بعد از ختم میعاد اعتبار آفر به شمول میعاد تمدید مدت اعتبار آفر {تاریخ ختم آفر درج گردد}

در نتیجه، هرگونه تقاضا برای پرداخت تحت این تضمین باید توسط ما قبل از میعاد فوق دریافت شده باشد.

این تضمین تابع مقرره منتشره شماره 785 اطاق تجارت بین المللی میباشد.

امضا: {امضای مسئول مربوط درج گردد}

مهر: {مهر درج گردد}

اظهار نامه تضمین آفر  
(قابل تطبیق نیست)  
فورمه امور ساختمان کوچک/06

شماره اعلان تدارکات: {شماره اعلان تدارکات درج گردد}  
شماره شرطنامه داوطلبی: {شماره داوطلبی درج گردد}  
شماره آفر بدیل: {در صورتیکه این آفر بدیل باشد، شماره تشخیصیه آن درج گردد}  
تاریخ: {روز، ماه و سال تسلیمی آفر درج گردد}

به: {نام مکمل اداره درج گردد}

ما اشخاصیکه در زیر امضا نمودیم، اظهار مینمائیم که:

ما میدانیم که، طبق شرایط شما، آفر باید همراه با اظهارنامه تضمین آفر ارائه گردد.

ما می پذیریم که در صورت نقض وجایب مان تحت شرایط آفر ما از عقد قرارداد با اداره برای مدت {تعداد سال درج گردد} سر از {تاریخ درج گردد} محروم گردیم. وجایب داوطلب تحت این آفر شامل موارد ذیل می باشد:

- 1- ارائه معلومات نادرست در مورد اهلیت داوطلب؛
- 2- تغییر یا انصراف در میعاد اعتبار آفر و بعد از انقضای مدت معینه تسلیمی آفر؛
- 3- انکار داوطلب از پذیرش تصحیح اشتباهات حسابی در جدول قیمت های ارائه شده در آفر؛
- 4- اجتناب از عقد قرارداد، مطابق مندرجات شرطنامه و مطالبه پیشنهاد از طرف داوطلب برنده؛
- 5- فراهم نکردن تضمین اجرای قرارداد مطابق مندرجات شرطنامه از طرف داوطلب برنده.

این اظهار نامه تضمین آفر در صورت برنده شدن ما و تسلیمی تضمین اجرای قرارداد و امضای قرار داد با داوطلب برنده و یا 28 روز بعد از ختم میعاد اعتبار آفر مان فاقد اعتبار می گردد.

امضا: {امضای شخصی که صلاحیت امضای این اظهار نامه را دارد}

دارای صلاحیت امضای این اظهار نامه از طرف: {نام داوطلب درج گردد}

تاریخ: {روز، ماه و سال درج گردد}

مهر: {مهر گردد}

{ریادداشت: در صورت شرکت مشترک، این اظهار نامه تضمین آفر باید به نام تمام شرکا آفر را ارائه گردد}



تضمین اجرا بانکی (غیر مشروط)

فرم شماره 07/ امور ساختمان کوچک

بانک: {نام و آدرس بانک درج گردد}

ذینفع: {نام و آدرس اداره درج گردد}

تاریخ: {روز، ماه و سال تسلیمی آفر درج گردد}

شماره تضمین بانکی آفر {شماره درج گردد}

{به اساس درخواست داوطلب برنده، بانک این فرم را مطابق رهنمود ارائه شده خانه پری می نماید}

اطلاع حاصل نمودیم که {نام مکمل قراردادی درج گردد}، که منبع بنام "قراردادی" یاد می شود، قرارداد شماره {شماره قرارداد درج گردد} مؤرخ {روز، ماه و سال درج گردد} را که منبع بنام قرارداد یاد می شود با اداره محترم شما بمنظور انجام {نام قرارداد و توضیح مختصر امور ساختمانی درج گردد} عقد می نماید.

علاوه بر آن، ما میدانیم که طبق شرایط این قرارداد، تضمین اجراء نیز لازم می باشد.

به درخواست قراردادی، ما تعهد می نمائیم که بدون چون و چرا مبلغ {مبلغ<sup>۱۹</sup> به حروف و ارقام درج گردد} را بمجرد دریافت اولین تقاضای کتبی شما که نشان دهنده تخطی قراردادی از شرایط مندرج قرارداد باشد، بدون ارائه دلایل و زمینه های ارسال تقاضا از جانب شما، بپردازیم.

این تضمین (28) روز بعد از تسلیمی تصدیقنامه تسلیمی امور ساختمان به ما یا الی تاریخ {روز، ماه و سال<sup>۲۰</sup> درج گردد} هر کدام که اول صورت گیرد، اعتبار دارد و هر نوع تقاضا برای پرداخت مطابق این تضمین باید قبل از تاریخ متذکره به دفتر بانک تسلیم داده شود.

این تضمین تابع مقرره منتشره شماره 785 اطاق تجارت بین المللی، به استثنای فقره 2 ماده 20 (الف) آن میباشد.

{امضاء، نام و وظیفه نماینده با صلاحیت بانک و اکمال کننده درج گردد}

{مهر بانک}

{مهر اکمال کننده}

<sup>19</sup> {تضمین کننده (بانک) مبلغ که بیانگر فیصدی قیمت قرارداد را که به اسعار قرارداد یا قابل تبادل قابل قبول اداره، تبدیل شده درج مینماید}

<sup>20</sup> {این تاریخ (28) روز بعد از تاریخ تخمینی تکمیل میباشد. اداره توجه باید داشت که در موقع تمدید میعاد تکمیل امور ساختمان، تمدید این تضمین را از بانک بصورت کتبی قبل از ختم اعتبار تضمین اجراء درخواست نماید. جهت تهیه این تضمین، اداره یادداشت زیر را در قسمت آخر پاراگراف این فرم درج مینماید: "تضمین کننده (بانک) به یک تمدید زمان برای مدت (6) ماه یا (1) سال در مقابل درخواست کتبی اداره قبل از ختم اعتبار تضمین، موافقه مینماید"}

تضمین پیش پرداخت: تضمین بانکی

فورمه امور ساختمان کوچک/08

{به اساس درخواست داوطلب برنده، بانک این فورمه را مطابق رهنمود ارائه شده خانه پری می نماید}

بانک: {نام و آدرس بانک درج گردد}

ذینفع: {نام و آدرس اداره درج گردد}

تاریخ: {روز، ماه و سال تسلیمی آفر درج گردد}

شماره تضمین بانکی آفر {شماره درج گردد}

ما {نام قانونی و آدرس بانک درج گردد} اطلاع حاصل نمودیم که {نام و آدرس قراردادی درج گردد}، که منبع بنام "قراردادی" یاد می شود، قرارداد شماره {شماره قرارداد درج گردد} مؤرخ {روز، ماه و سال درج گردد} را که منبع بنام قرارداد یاد می شود با اداره محترم شما بمنظور اجرای امور ساختمان {نام قرارداد توضیح مختصر امور ساختمان درج گردد} عقد نماید.

علاوه برآن، ما میدانیم که طبق شرایط این قرارداد، پیش پرداخت در مقابل تضمین پیش پرداخت صورت میگیرد.

به درخواست قراردادی، تعهد می نمایم که بدون چون و چرا مبلغ {مبلغ به حروف و ارقام درج گردد} را بمجرد دریافت اولین تقاضای کتبی شما که نشان دهنده تخطی قراردادی ناشی از استفاده پیش پرداخت برای اهداف غیر از مصارف تجهیز صورت گرفته باشد، به شما بپردازیم.

این یک شرطی است برای تهیه هر نوع مطالبه و پرداخت تحت این ضمانت طوریکه پیش پرداخت متذکره فوق باید توسط قراردادی به حساب نمبرش دریافت شده باشد {شماره و محل حساب درج گردد}

مبلغ این تضمین بصورت تدریجی به اندازه باز پرداخت پیش پرداخت توسط قراردادی که در کاپی بیانیه موقت یا تصدیقنامه پرداخت از آن تذکر و به ما ارائه گردیده، کم میگردد. این تضمین بمجرد دریافت کاپی تصدیقنامه پرداخت که بیانگر اینکه (80) فیصد قیمت قرارداد برای پرداخت تصدیق گردیده، یا به تاریخ {روز، ماه و سال درج گردد} فاقد اعتبار میگردد.

این تضمین تابع مقرره منتشره شماره 785 اطلاق تجارت بین المللی، میباشد.

{امضا نماینده با صلاحیت اخذ گردد}

{مهر بانک}

21 {این تاریخ (28) روز بعد از تاریخ تخمینی تکمیل میباشد. اداره توجه باید داشت که در موقع تمدید میعاد تکمیل امور ساختمان، تمدید این تضمین را از بانک بصورت کتبی قبل از ختم اعتبار تضمین اجرا درخواست نماید. جهت تهیه این تضمین، اداره یادداشت زیر را در قسمت آخر پاراگراف این فورمه درج مینماید: "تضمین کننده(بانک) به یک تمدید زمان برای مدت که نباید بیشتر از (6) ماه یا (1) سال در مقابل درخواست کتبی اداره قبل از ختم اعتبار تضمین، موافقه مینماید"}.

## فورمه موافقتنامه قرارداد

### فورمه امور ساختمانی کوچک/09

گرد این موافقتنامه قرارداد هرگونه تصحیح یا تعدیل از اثر اصلاح اشتباهات محاسبوی مطابق ماده 28 دستور العمل برای داوطلبان، تعدیل قیمت در جریان پروسه ارزیابی مطابق بند 3 ماده 16 دستور العمل برای داوطلبان، انتخاب آفر بدیل مطابق ماده 18 دستور العمل برای داوطلبان، انحرافات قابل قبول مطابق ماده 27 دستور العمل برای داوطلبان، یا تغییرات دیگری موافقه شده دوطرف مجاز در شرایط عمومی قرارداد چون تغییر کارمندان کلیدی، قراردادی های فرعی، جدول بندی، و امثال آن شامل می باشد.

این موافقتنامه به تاریخ {سال، ماه و روز درج گردد} میان {نام و آدرس اداره درج گردد} و {نام و آدرس داوطلب برنده درج گردد} عقد گردیده است.

اداره آفر داوطلب برنده را جهت اجرا، تکمیل و رفع هرگونه نواقص ناشی از اجراءات در قرارداد {نام و نمبر تشخیصیه قرارداد درج گردد} پذیرفته و قراردادی قرارداد متذکره را اجرا می نماید.

این موافقتنامه موارد ذیل را در بر می گیرد:

1. کلمات و اصطلاحات شامل این موافقتنامه عین معنی را افاده می نمایند که بترتیب در شرایط قرارداد به آن نسبت داده می شوند، آنها تشکیل دهنده و بخشی از این موافقتنامه تلقی میگردند.
2. قراردادی در مقابل پرداخت اداره تعهد می نماید که قرارداد امور ساختمان را اجرا، تکمیل و هرگونه نواقص را مطابق شرایط این قرارداد رفع می نماید.
3. اداره نیز تعهد می نماید که قیمت قرارداد یا دیگر مبلغ قابل پرداخت تحت شرایط این قرارداد را در مقابل اجرا، تکمیل، و رفع نواقص امور ساختمان در زمان و شیوه مشخص شده در این قرارداد پرداخت نماید.
- 4.

طرف های شاهد که سبب تشکیل این موافقتنامه گردیده اند:

مهر در حضور {خانه پری گردد}

امضا، مهر، و تسلیم گردید {خانه پری گردد}

در حضور {خانه پری گردد}

امضا الزام آور اداره: {امضا توسط نماینده با صلاحیت اداره}

امضا الزام آور قراردادی: {امضا توسط نماینده با صلاحیت قراردادی}